



Navicella omologata auto

cod. 739

IMPORTANT! Read these instructions carefully before use and keep them for future reference. Your child's safety may be affected if you do not follow these instructions.

- I** NAVICELLA OMOLOGATA
AUTO: Istruzioni d'uso
- GB** CAR ADAPTED CARRYCOT:
Instructions for use
- D** DIE BABYSCHALE IST FÜR
DEN EINSATZ IM FAHRZEUG
ZUGELASSAN:
Gebrauchsanleitung
- F** NACELLE HOMOLOGUÉE
AUTO: Notice d'emploi
- E** CUCO HOMOLOGADO AUTO:
Instrucciones de uso
- P** ALCOFA COM
HOMOLOGAÇÃO AUTO:
Instruções de utilização
- PL** GONDOLA DO MOCOWANIA W
AUCIE: Instrukcja obsługi
- H** AUTÓBA RÖGZÍTHETŐ
MÓZESKOSÁR:
Használati útmutató
- RUS** СЕРТИФИЦИРОВАННОЕ
АВТОМОБИЛЬНОЕ
КРЕСЛО-ЛЮЛЬКА:
Инструкция по применению
- S** BILANPASSAD LIGGKORG:
Bruksanvisning

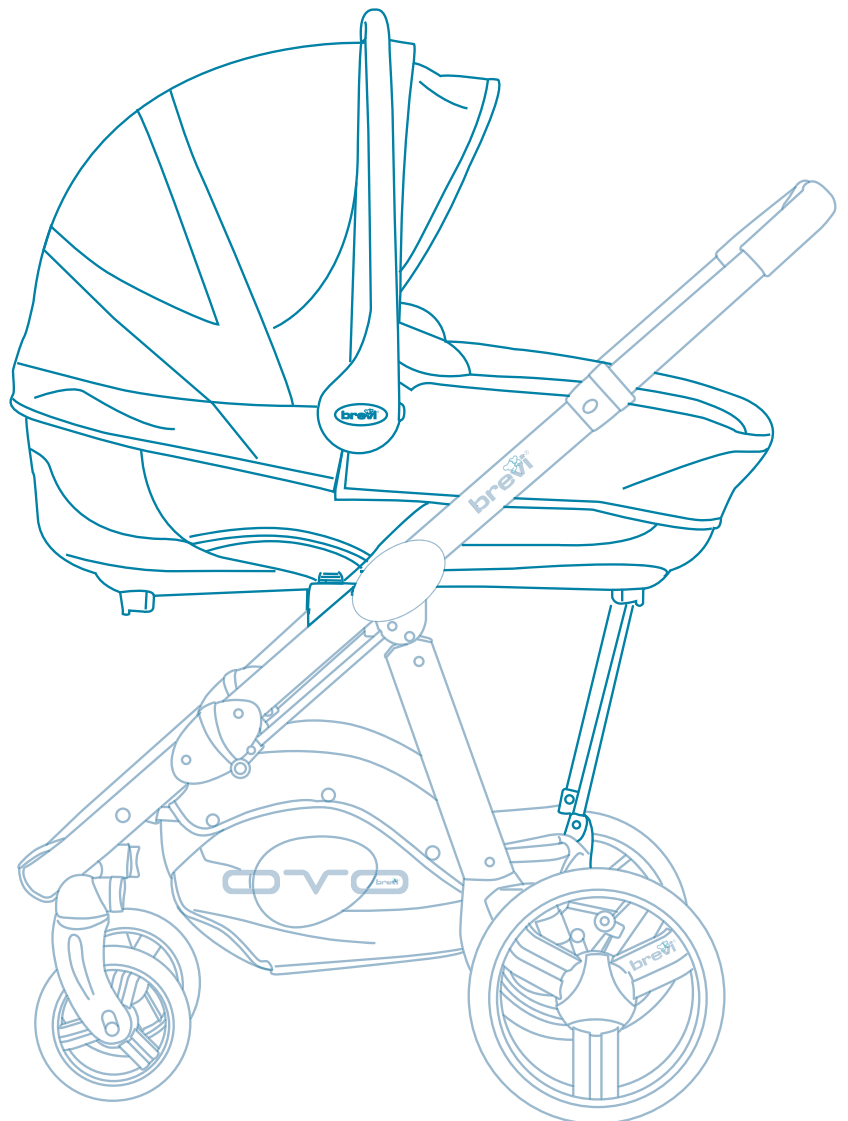

- I** **IMPORTANTE!** Leggere attentamente queste istruzioni prima dell'uso e conservarle per riferimento futuro. Qualora queste istruzioni venissero disattese, ne potrebbero derivare lesioni al bambino.
- D** **VORSICHT!** Vor dem Gebrauch die vorliegende Gebrauchsanweisung sorgfältig lesen und sie für spätere Verwendungen aufbewahren. Die Nichtbeachtung dieser Hinweise kann für Ihr Kind ernsthafte Folgen hinsichtlich der Sicherheit haben.
- F** **IMPORTANT!** Lire ces instructions avec attention avant utilisation et les conserver pour les besoins futurs. Si vous ne respectiez pas ces instructions, la sécurité de votre enfant pourrait en être affectée.
- E** **IMPORTANTE!** Leer las instrucciones atentamente antes del uso y conservarlas con cuidado para futura referencia. No seguir estas instrucciones podría provocar lesiones al niño.
- P** **IMPORTANTE!** Leia atentamente as instruções antes do uso e conserve-as para futuras consultas. No caso em que estas instruções não sejam respeitadas há perigo de lesões para o bebé.
- PL** **WAŻNE!** Przeczytaj instrukcję i zachowaj ją w razie potrzeby. Nie stosowanie się do zaleceń instrukcji może mieć wpływ na bezpieczeństwo dziecka.
- H** **FONTOS!** Figyelmesen olvassa el az utasításokat mielőtt használná és őrizze meg a jövőbeli hivatkozásokhoz. Gyermeké biztonságát veszélyeztetheti, amennyiben nem követi az utasításokat.
- RUS** **ВНИМАНИЕ!** Перед использованием внимательно прочитайте инструкцию и сохраните ее на будущее. Несоблюдение данных инструкций, может стать причиной серьезных повреждений для ребенка.
- S** **VIKTIGT!** Läs noggrant igenom dessa instruktioner och spara för framtida bruk. Om du inte följer dessa instruktionerna kan ditt barn komma till skada.

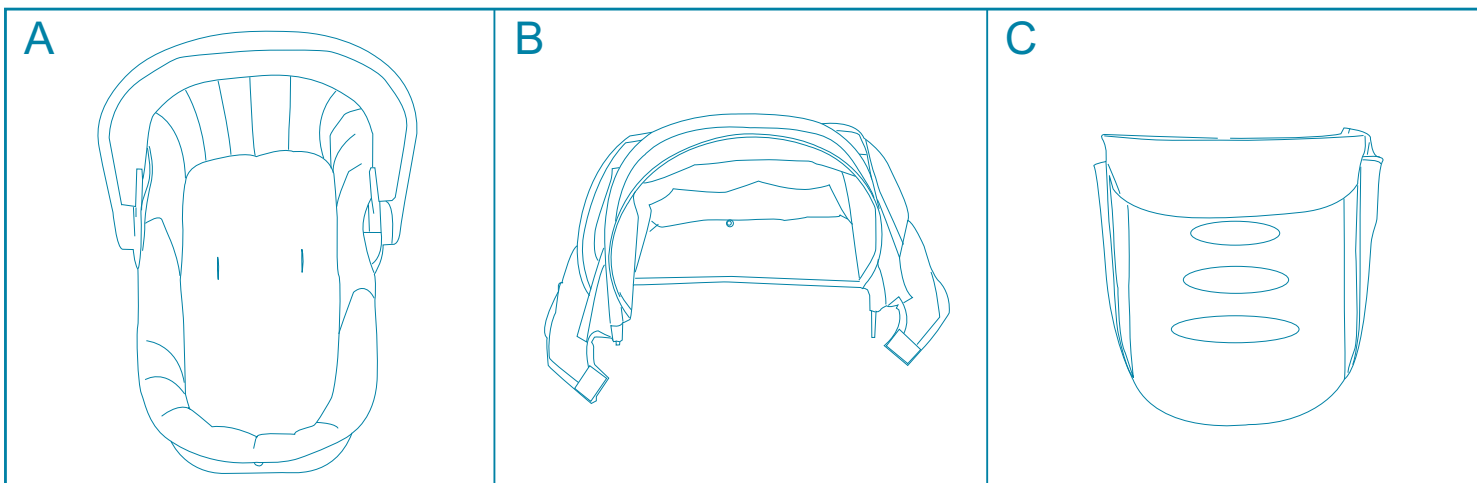

Montaggio della capottina • Assembling of the canopy • Montieren des Verdecks • Fixation de la capote
• Montaje de la capota • Montagem da capota • Zakładania daszka • Napfénytető összeszerelése • Монтаж
капюшона • Montering av suffletten

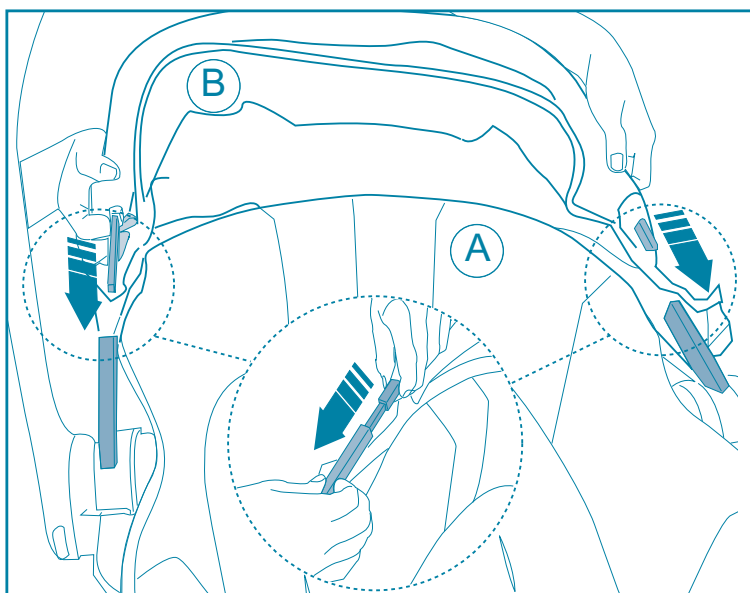
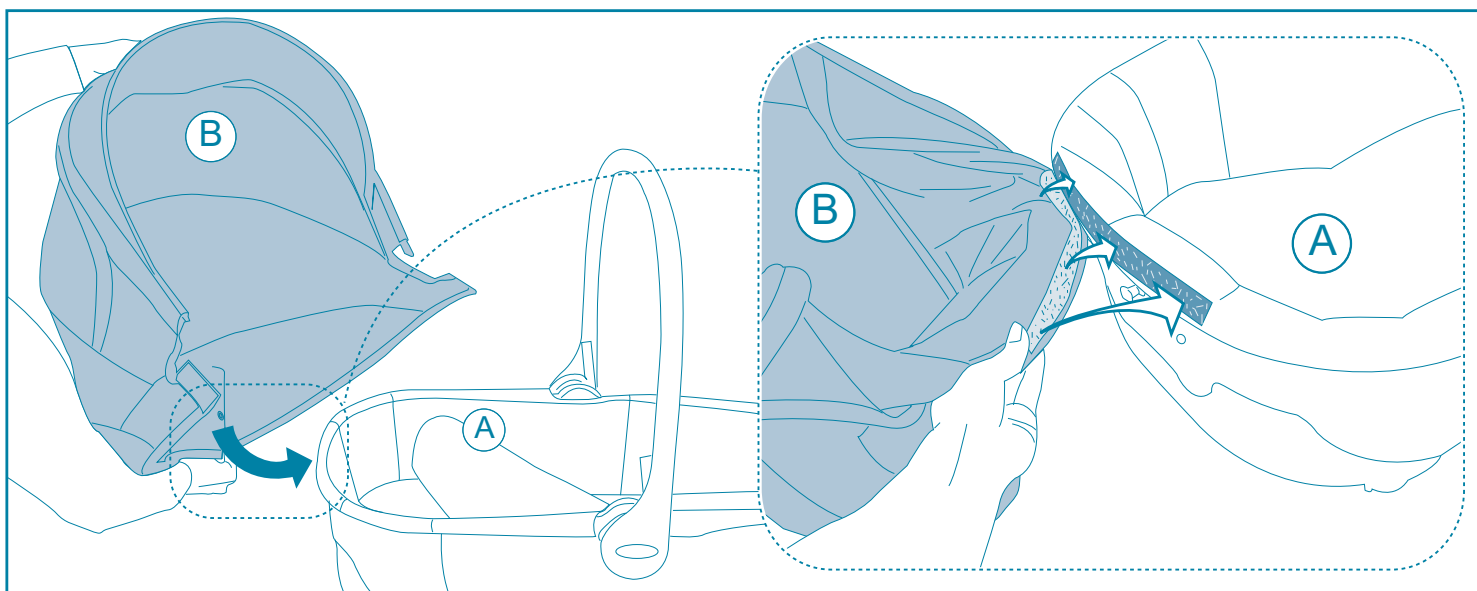

Fissaggio del coprigambe • Fixing the foot-muff • Montieren des Fußsacks • Fixation du couvre-pieds • Fijar el cubrepiernas • Fixação do cobre pernas • Dopasowanie okrycia na nogi • Lábtartó rögzítése • Крепление накидки для ног • Hur man sätter fast benskyddet

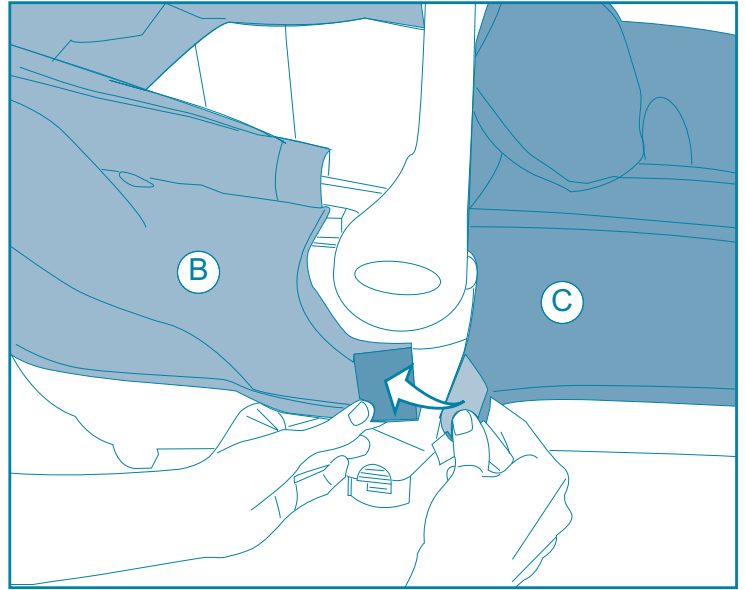
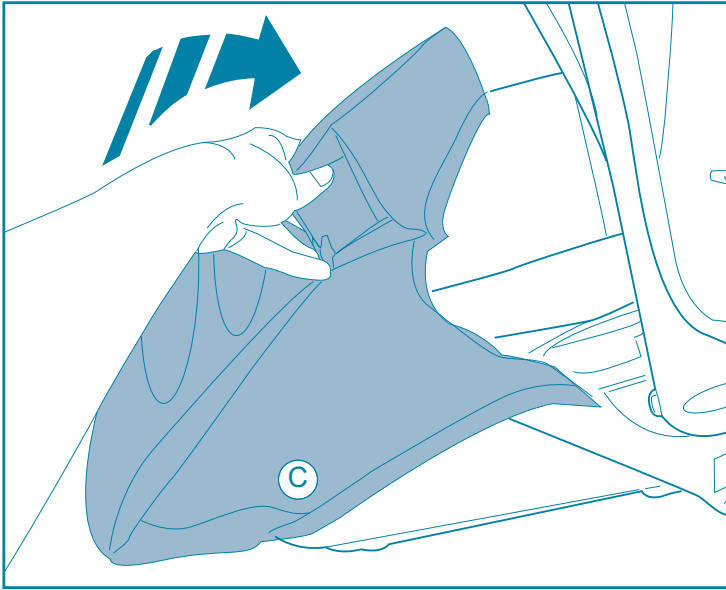

Installazione della navicella • Installation of the carrycot • Einbau der Babywanne • Installation de la nacelle • Instalación del cuco • Instalação da alfofa • Instalacja gondoli • Mózeskosár beszerelése • Установка корзины • Installation av liggkorgen

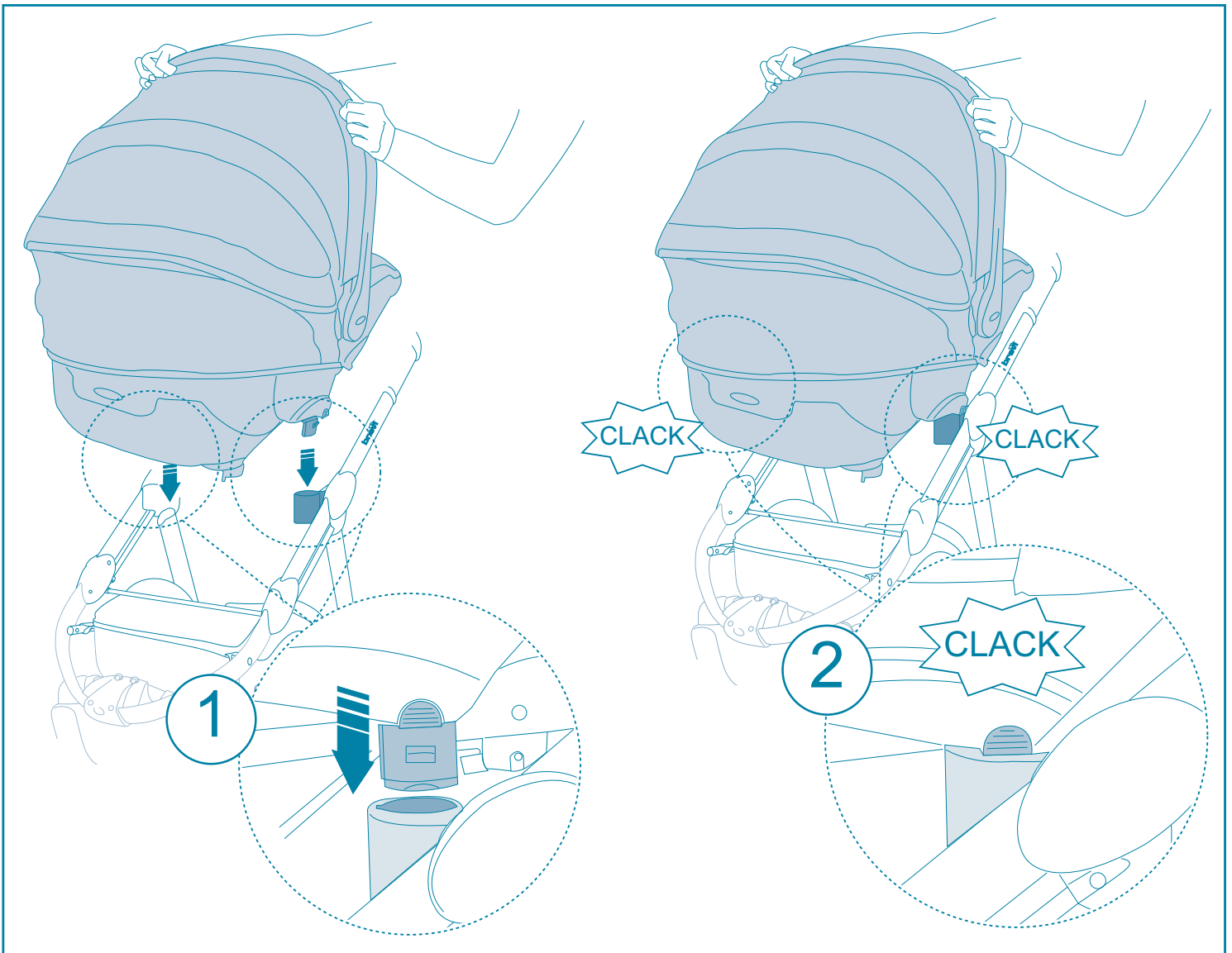

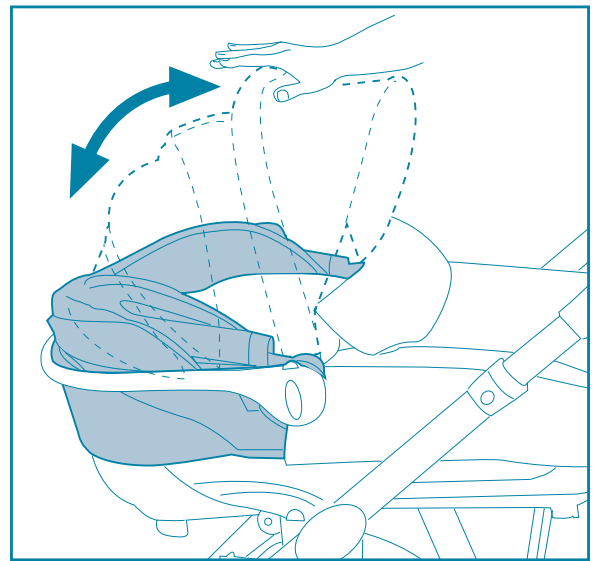
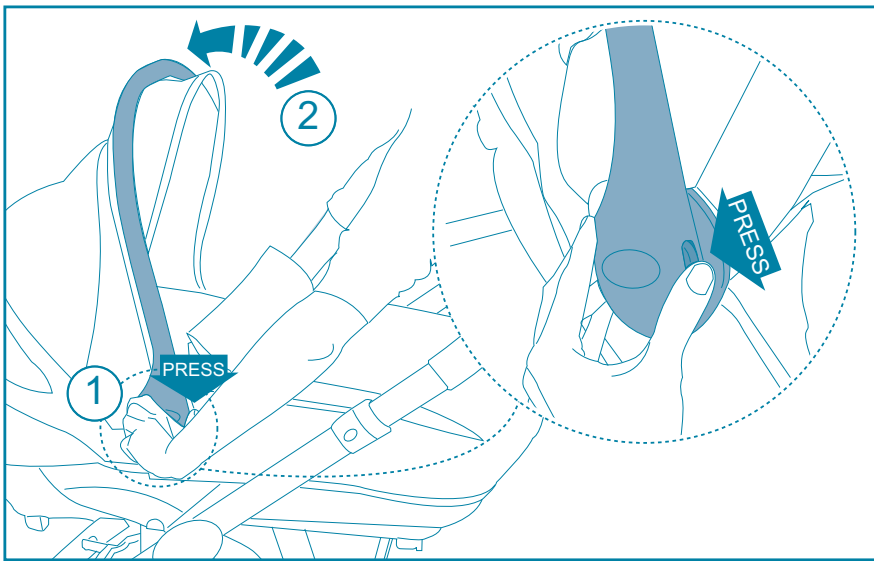
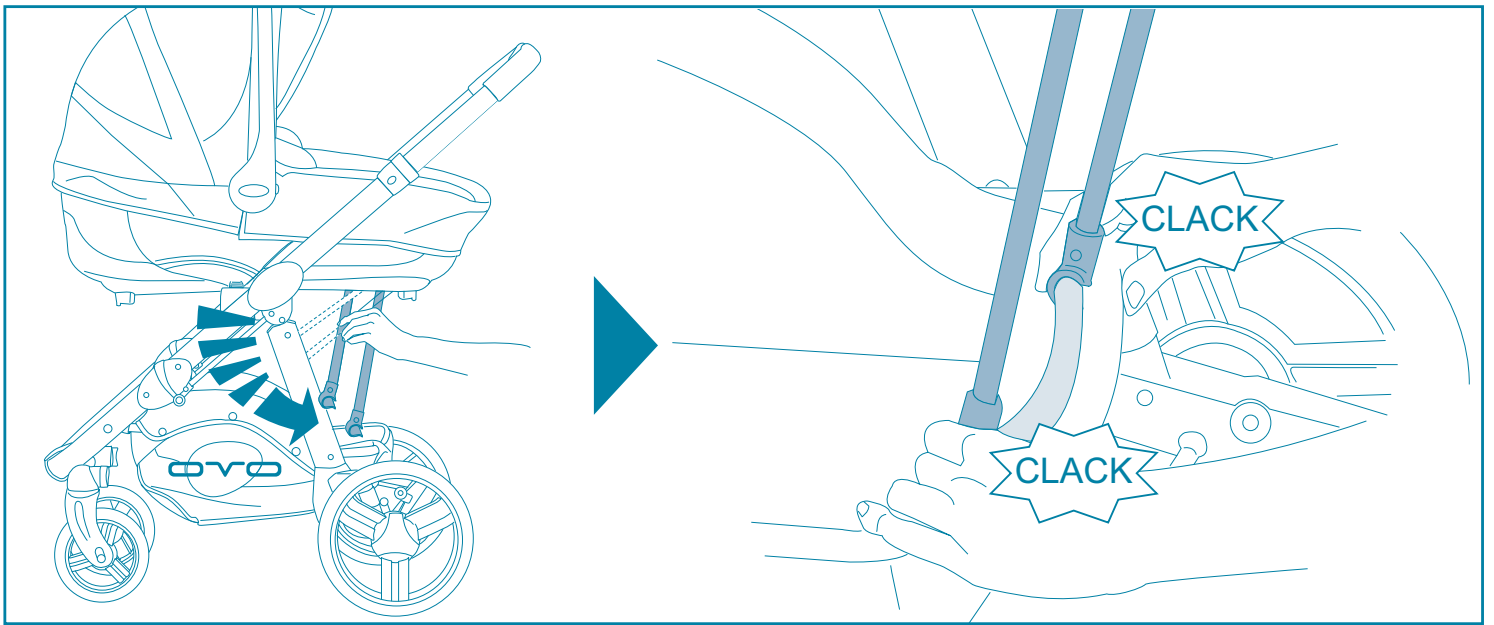

Regolazione inclinazione della seduta • Adjusting the seating angle • Verstellung der Rückenlehne • Inclinaison
 • Inclinacion • Inclinação • Montowanie fotelika • A biztonságos gyermekülés beszerelése • Установка сидения
 в автомобиль • Inställning av bilbarnstolen

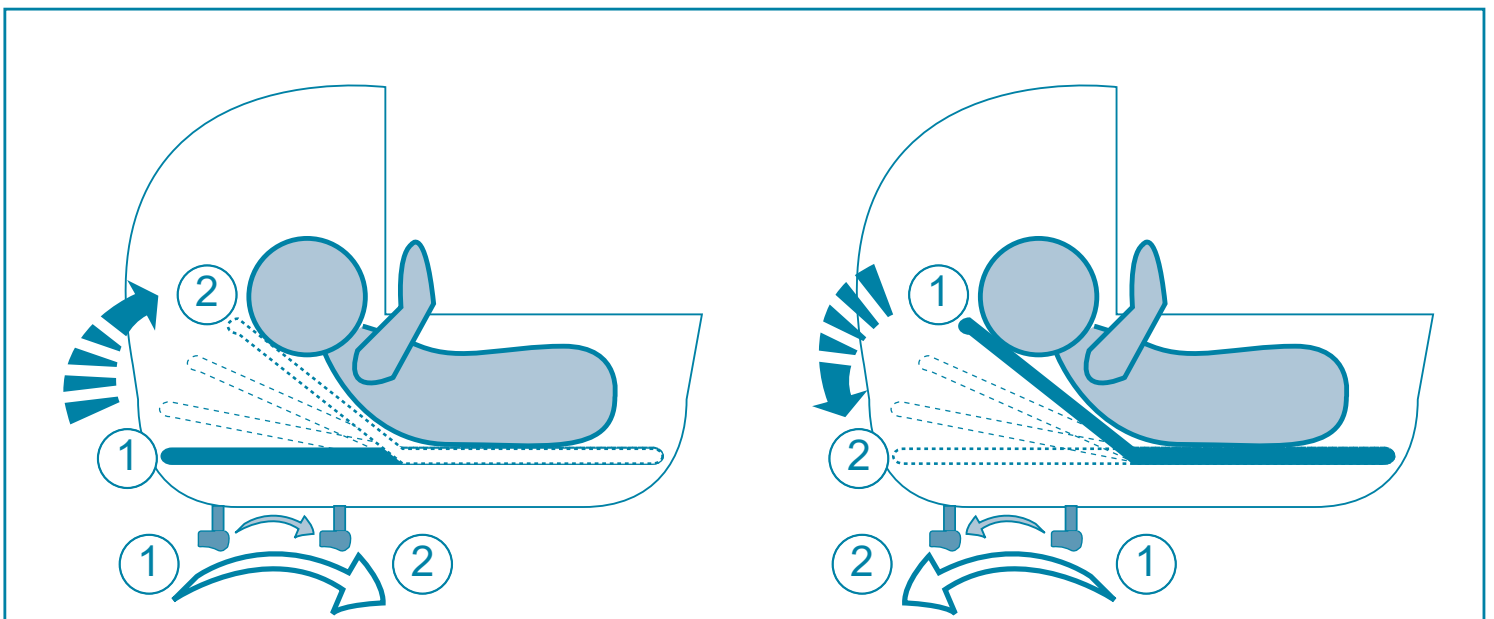

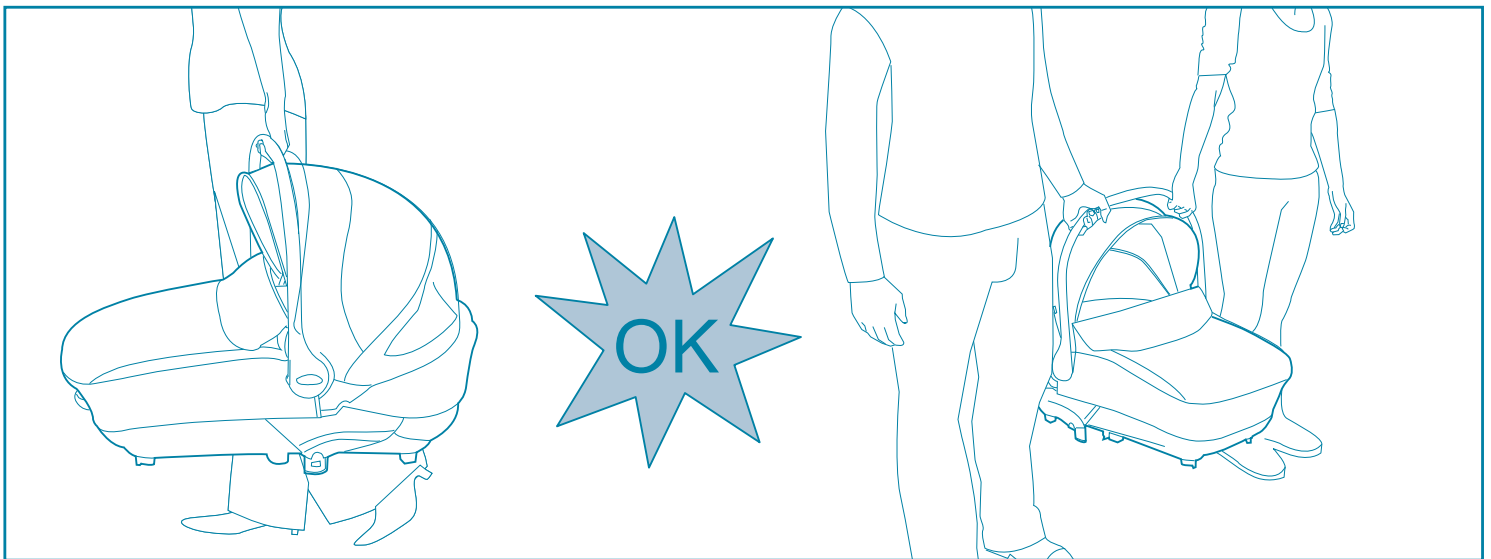
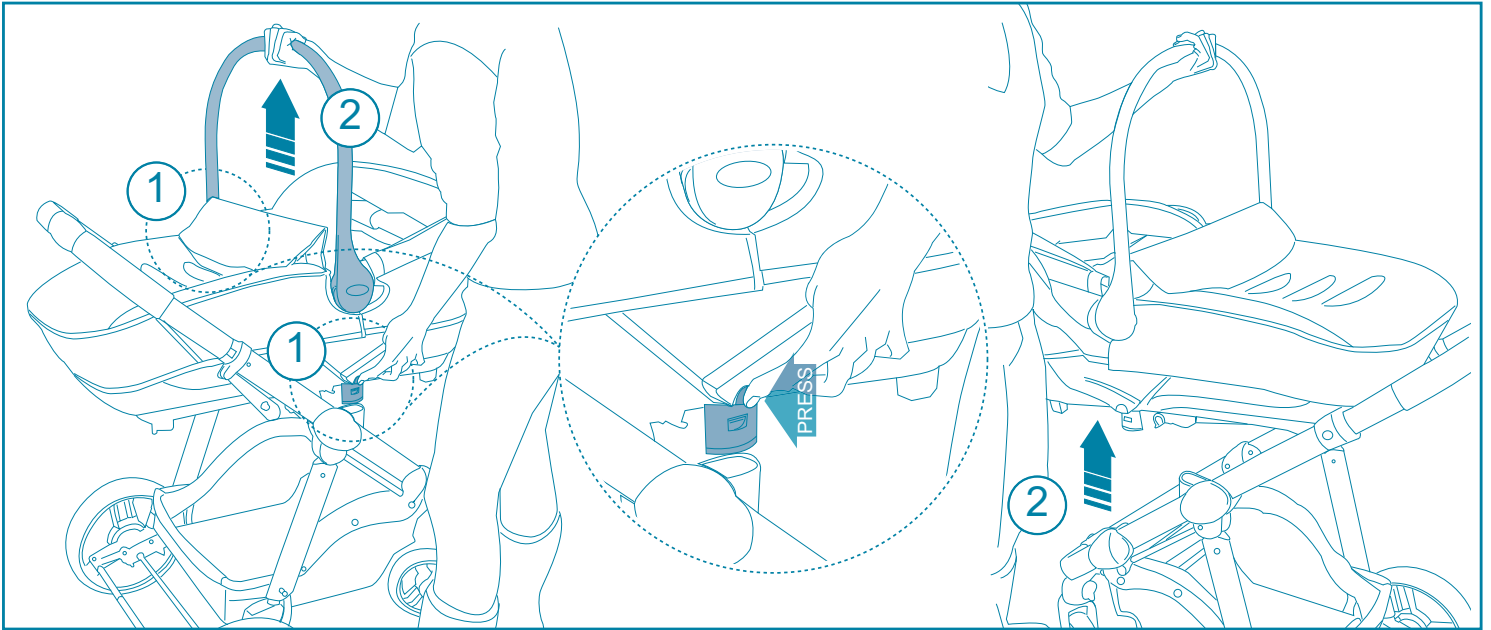
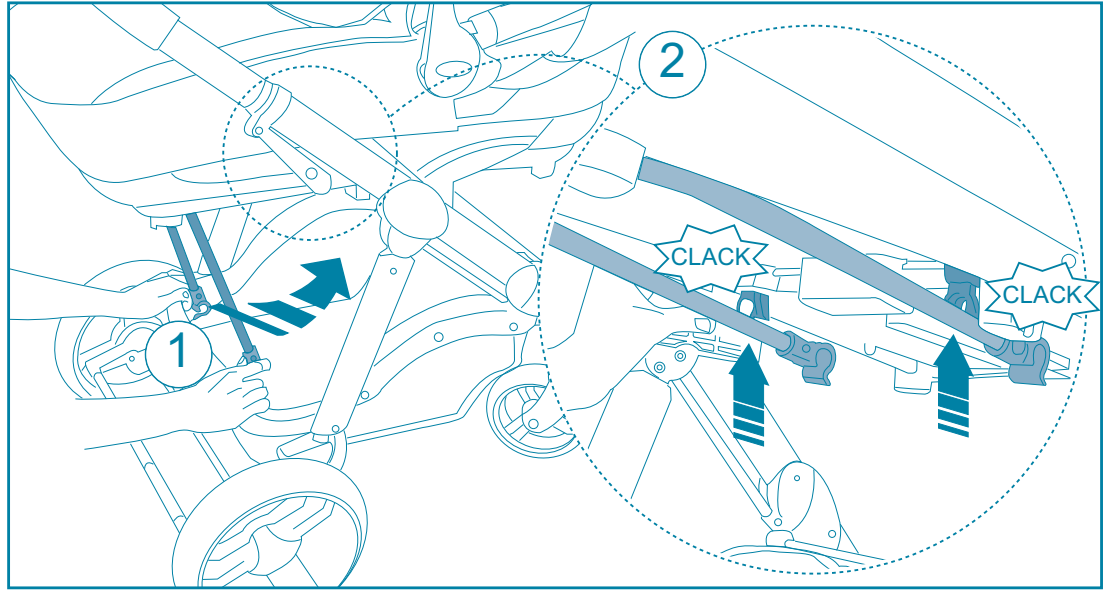
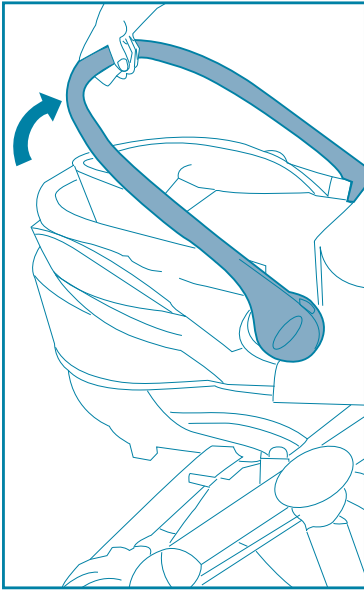

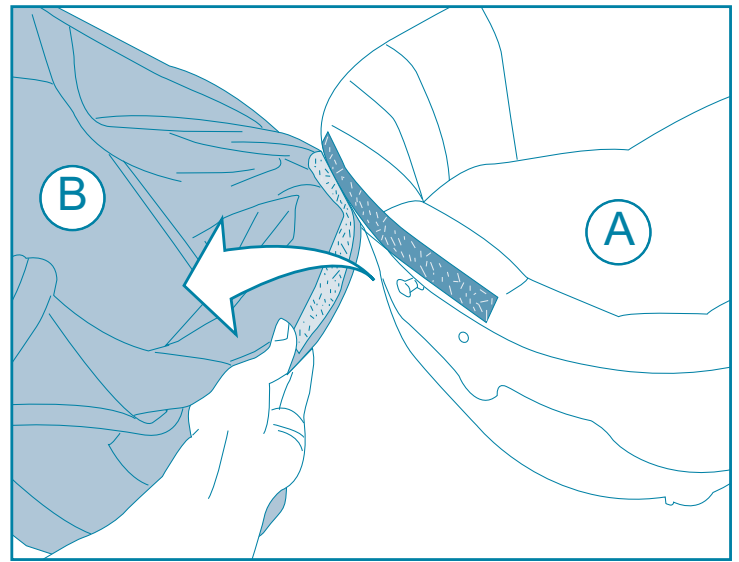
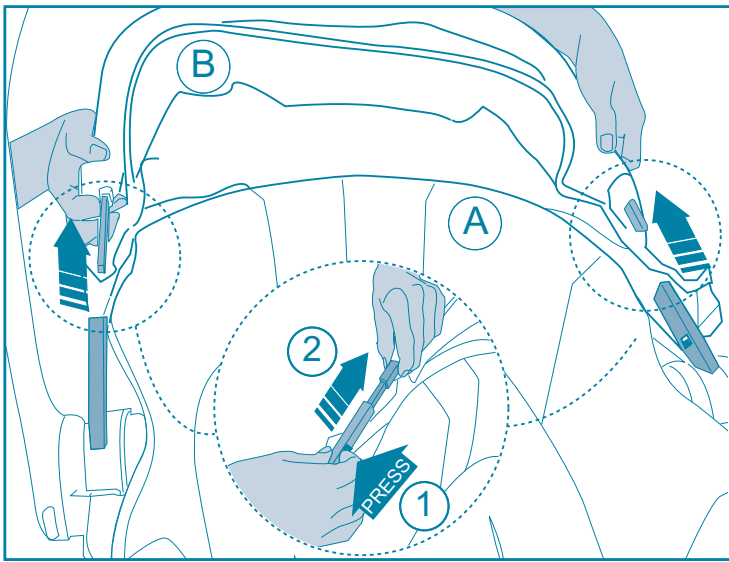

Rimozione degli inserti lavabili • Removal of washable inserts • Entfernung der waschbaren Bezügen
 • Pour retirer les parties lavables • Como quitar los insertos lavables • Remoção das partes laváveis
 • Wymywanie wkładek do prania • Mosható részek eltávolítása • Съемка моющихся вставок
 • Hur man tar ur de tvättbara inlägg

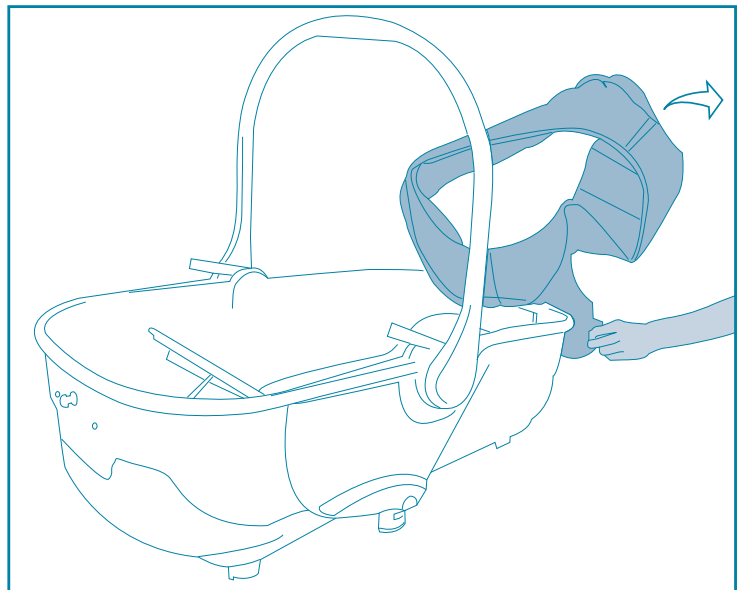
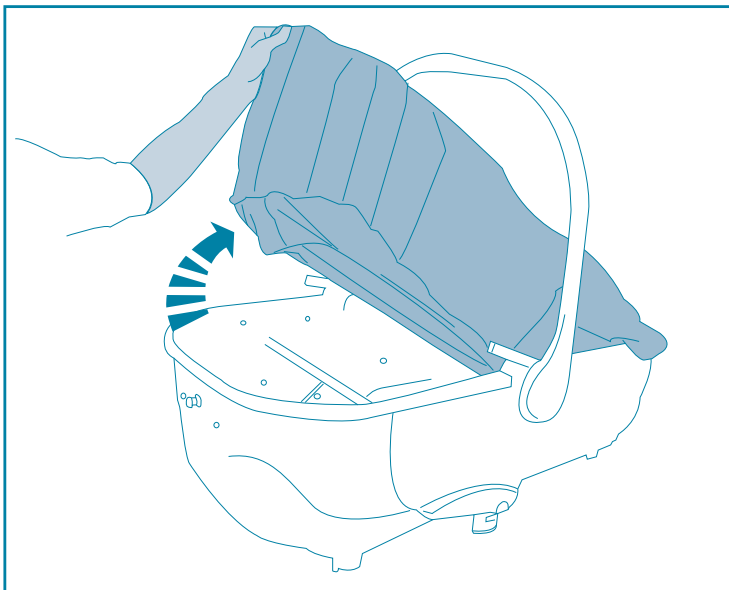
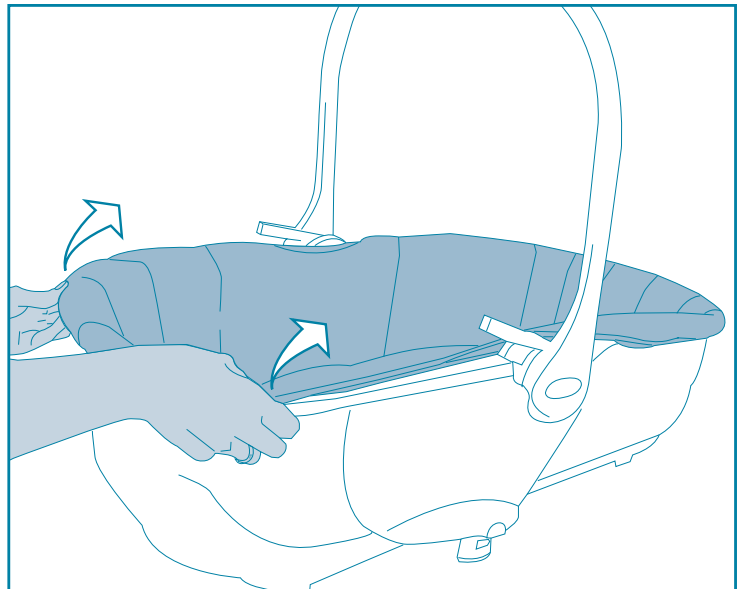
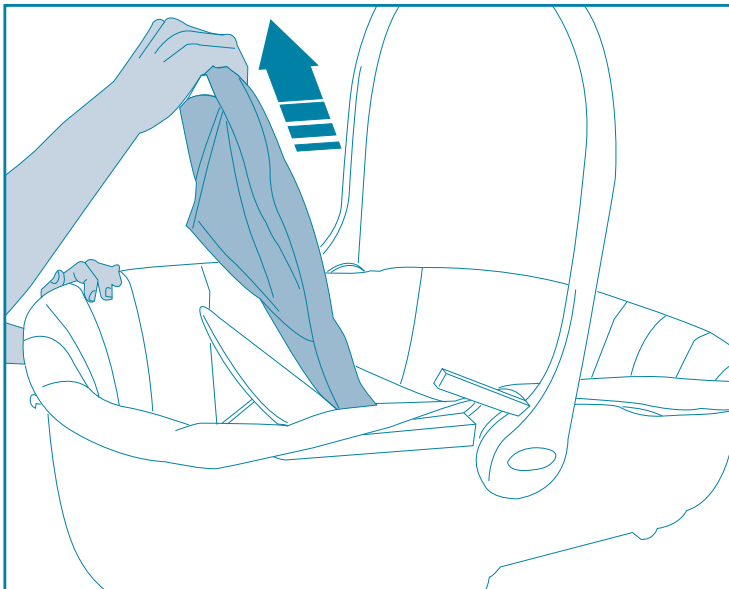

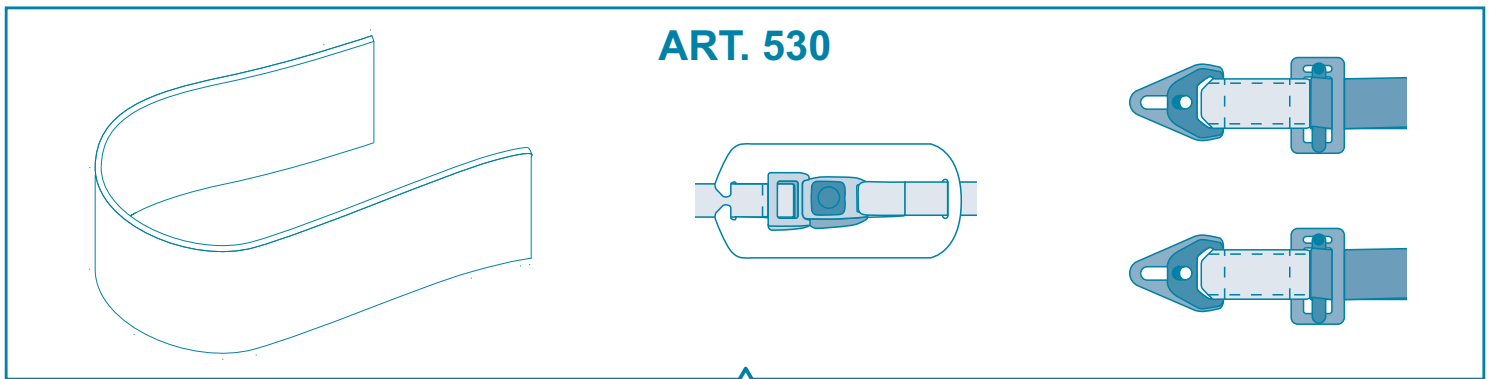

I • La navicella **Ovo omologata auto Art. 739** è predisposta per essere installata in auto grazie al Kit omologato per navicella Brevi (Art. 530, omologato ECE R 44/04), acquistabile separatamente.

GB • The **Ovo carrycot Art.739** can be adapted for transport in the car thanks to the car kit adaptor for Brevi carrycots (Art. 530, conforms to ECE R 44/04), sold separately.

D • Die **Ovo Babyschale Brevi Art. 739** ist für die allgemeine Verwendung in Fahrzeugen geeignet mittels der zugelassenen Rückhalteinrichtung (Art. 530 nach der ECE-Regelung 44/04 genehmigt), die separat verkauft ist.

F • La **nacelle Ovo homologuée auto Art. 739** est prévue pour être installée dans la voiture grâce au Kit auto homologué pour nacelle Brevi (Art. 530, homologué ECE R 44/04), vendu séparément.

E • El **cuco Ovo homologado para auto Art. 739** es predispuerto para el montaje en auto gracias al Kit homologado para cuco Brevi (Art. 530, homologado ECE R 44/04), adquirible separadamente.

P • A **alcofa auto Ovo homologada Art. 739** pode ser usada para o transporte no automóvel graças ao Kit auto homologado para a alfofa Brevi (Art. 530, conforme a norma ECE R 44/04) vendido separadamente.

PL • **Gondola Ovo Art. 739** może być przystosowana do przewożenia dzieci w samochodzie dzięki zestawowi adapterów (Art. 530, zgodne z normą ECE R 44/04), sprzedawane oddzielnie.

H • A **mózeskosár Art. 739** megfelelően rögzíthető az autóba a megfelelő adapter segítségével (Art. 530, megfelel az ECE R 44/04 szabványnak), az adapter külön megvásárolható.

RUS • **Люлька Ovo Art. 739** омологированная для автомобиля предрасположена для установки в автомобиль при помощи Набора омологированного для люльки Brevi (Art. 530, омологирован ECE R 44/04), заказываемого отдельно.

S • **Liggkorgen Ovo Art. 739** kan anpassas för transport i bilen tack vare Brevis bilkit för liggkorgar som säljs separat (Art. 530, Följer Europeisk standard ECE 44/04).

Gentile Cliente, la ringraziamo per aver scelto un prodotto Brevi.

Ovo navicella omologata auto Brevi è predisposta per il trasporto in auto, omologata per il gruppo "0" (bambini da 0 a 10 kg.) secondo il regolamento europeo ECE 44/04 previo l'utilizzo del Kit Auto omologato per navicella Brevi art.530 venduto separatamente come accessorio.

Ovo navicella auto art.739 è installabile esclusivamente sul telaio Ovo art.732 di marca Brevi.

ATTENZIONE Il prodotto combinato Ovo offre molte funzioni: passeggino, culla, passeggino con seggiolino auto; per ogni funzione deve essere rispettato l'ambito di applicazione previsto:

funzione passeggino con navicella (telaio art.732 e navicella art.739): dalla nascita ai 9 kg.

AVVERTENZA Può essere pericoloso lasciare il vostro bambino incustodito.

AVVERTENZA Prima dell'utilizzo, assicurarsi che tutti i dispositivi di bloccaggio siano correttamente installati.

AVVERTENZA Non aggiungere materassi supplementari alla culla.

AVVERTENZA Non appena il vostro bambino può stare seduto da solo è necessario assicurarlo con le cinture di sicurezza.

AVVERTENZA Eventuali pesi aggiunti o legati alla maniglia potrebbero mettere a rischio l'equilibrio e la stabilità del passeggino.

AVVERTENZA Prima dell'utilizzo verificare che tutti i dispositivi di aggancio e fissaggio della navicella siano correttamente installati.

AVVERTENZA Questo prodotto non è indicato per correre o per skating.

PRECAUZIONI DI UTILIZZO

Assicurarsi che l'utilizzatore abbia una buona conoscenza del funzionamento del prodotto.

Nella funzione passeggino con navicella, l'utilizzo è inteso per il trasporto di un solo bambino.

Non utilizzate il prodotto se presenta parti mancanti o rotture.

Le operazioni di assemblaggio e preparazione dell'articolo devono essere effettuate da adulti.

Non utilizzare vicino a fonti di calore, fiamme libere od oggetti pericolosi a portata delle braccia del bambino.

CONSIGLI PER LA MANUTENZIONE

Consultate l'etichetta di composizione tessuto cucita sul prodotto per le istruzioni di lavaggio.

Pulite periodicamente le parti di plastica con un panno umido.

Asciugate le parti in metallo per evitare la formazione di ruggine.

Evitare esposizione diretta e prolungata alla radiazione solare: può generare viraggio dei colori dei materiali e dei tessuti.

La culla è impermeabile; poichè in caso di pioggia tuttavia l'acqua può penetrare all'interno attraverso le cuciture, si consiglia l'uso del parapigioggia integrale.

Attenzione. Per evitare pericolo di soffocamento, eliminare la protezione plastica prima di utilizzare questo articolo. Questa protezione deve essere distrutta o smaltita fuori dalla portata dei bambini.

Usare solo accessori o ricambi raccomandati da Brevi.

Potrebbe essere pericoloso utilizzare accessori non approvati da Brevi.

Dear Customer, thank you for choosing a Brevi product.

The Brevi Ovo car adapted carrycot is adapted for group "0" (for children that weighs between 0-10 kgs) conforms to european standards ECE 44/04 can be adapted for transportation in the car together with the car kit adaptor for carrycots rif.530 available as accessory and sold separately.

The car carrycot Ovo art. 739 is only attachable to the Brevi Ovo frame art. 732.

ATTENTION The OVO combined product features many functions, i.e., stroller, carrycot, stroller with car seat. For each function the following must be observed:

As a pram (frame art. 732 and carrycot art. 739): from birth to 9 kg.

WARNING It may be dangerous to leave your child unattended.

WARNING Before use, make sure that the safety devices on the stroller or seat are correctly locked.

WARNING Never place additional mattresses in the carrycot.

WARNING As soon as your child can sit up by himself, you must secure him with the safety harness.

WARNING Any extra weights or weights tied to the handle could put the balance and the stability of the products at risk.

WARNING Before use, make sure that the fastening and safety devices on the carrycot are correctly locked.

WARNING This product is not suitable for use while running or skating.

PRECAUTIONS FOR USE

Make sure that anyone using the product knows how it works.

The pram is designed for transporting only one child.

Do not use the product if any components are broken or missing.

Assembling and installation should always be made by an adult.

Never position the product near to an open fire, or other sources of strong heat, such as electric or gas heaters.

GENERAL MAINTENANCE ADVICE

Consult the fabric label sewn onto the product for washing instructions.

Clean the plastic parts periodically with a damp cloth.

Dry the metal parts to prevent rust.

Avoid direct and prolonged exposure to sun rays, which could cause changes in colours of both materials and fabrics.

The carrycot is waterproof. However, in case of rain, it is recommended to use integral cape since rain might pass through the seams.

Warning. To avoid suffocation risk, remove the plastic protection before using the product.

This plastic protection has to be thrown away in a waste disposal far from the child.

Do not use accessories or replacement parts other than the ones approved by Brevi.

The use of accessories not approved by Brevi could be dangerous.

Verehrter Kunde, wir danken Ihnen, dass Sie ein Produkt BREVI gewählt haben.

Die für allgemeine Verwendung in Fahrzeugen zugelassene Babyschale Ovo Brevi, ist nach der ECE-Regelung 44/04 genehmigt und geeignet für die "0" Gruppe (Kinder von 0 bis 10 kg) Vorbehaltlich Benutzung der zugelassenen Rückhalteinrichtung für Brevi Babyschale Art-Nr. 530 verfügbar als Zubehör, wird separat verkauft.

Benutzen Sie die Ovo Auto-Babyschale Art-Nr. 739 nur in Verbindung mit dafür geeigneten Ovo-Fahrgestellen Art-Nr. 732 der Firma Brevi.

ACHTUNG Der Kombi-Kinderwagen Ovo bietet zahlreiche Funktionen: Kinderwagen, Trage, Buggy mit Autositz; für jede Funktion ist der geeignete Anwendungsbereich zu wählen:

Funktion Kinderwagen mit Babyschale (Fahrgestell Art-Nr. 732 und Babyschale Art-Nr. 739): von Geburt an bis zu 9 kg

WARNUNG Es kann gefährlich sein Ihr Kind unbeaufsichtigt im Kindersportwagen zu lassen.

WARNUNG Vergewissern Sie sich vor Gebrauch, dass alle Befestigungsmechanismen ordnungsgemäß verrastet und geschlossen sind.

WARNUNG Keine weiteren Matratzen in die Trage legen.

WARNUNG Sobald Ihr Kind aus eigener Kraft sitzen kann ist es notwendig es mit dem Sicherheitsgurt zu sichern.

WARNUNG Das eventuelle Hinzufügen von Gewichten oder Befestigen von Gegenständen am Schieber könnte das Gleichgewicht und die Stabilität der Produkte beeinträchtigen.

WARNUNG Vergewissern Sie sich vor Gebrauch, dass das Rückhaltsystem der Babyschale ordnungsgemäß verrastet und geschlossen ist.

WARNUNG Diese Produkte sind nicht zum Rennen oder Skaten geeignet.

VORSICHT

Stellen Sie sicher, dass der Benutzer mit der Funktionsweise des Produktes vertraut ist. Die Verwendung der Babyschale mit Fahrgestell ist für den Transport eines einzigen Kindes geeignet.

Das Produkt nicht verwenden, wenn Teile fehlen oder beschädigt sind. Ein- und Ausbau muss durch Erwachsenen erfolgen. Stellen Sie das Produkt niemals in der Nähe von starken Hitzequellen (z.B. Gasöfen, Heizstrahler usw), um eventuelle Brandgefahr zu vermeiden.

REINIGUNG UND WARTUNG

Zur Reinigung des Bezuges ist die Waschanleitung auf dem Etikett zu befolgen. Kunststoffteile regelmäßig mit einem feuchten Tuch reinigen. Nasse Metallteile abtrocknen, um Rostbildung vorzubeugen. Nicht über einen längeren Zeitraum hinweg direkter Sonnenstrahlung aussetzen: Dies kann zu Farbveränderungen in den Materialien und Bezügen führen. Die Trage ist wasserdicht; dennoch kann im Regenfall Wasser durch die Nähte der Trage eindringen, es empfiehlt sich daher die Verwendung eines Rundum-Regenschutzes.

Achtung. Um Erstickungsgefahr zu vermeiden, entfernen und entsorgen alle Plastikverpackungen ausser Reichweite von Kindern. Verwenden Sie nur Ersatzteile oder Zubehörteile, die vom Hersteller anerkannt sind. Es könnte gefährlich sein, Zubehörteile zu benutzen, die nicht von Brevi anerkannt sind.

Nous vous remercions de la confiance que vous nous accordez en préférant un produit Brevi.

La nacelle Ovo homologuée auto BREVI est prévue pour le transport en voiture, Homologuée pour le groupe «0» (enfant de 0 à 10 Kg.) selon la réglementation européenne ECE 44/04 grâce au Kit Auto réf.530 homologué pour nacelle Brevi disponible comme accessoire, vendu séparément en option.

Ovo nacelle auto réf. 739 adaptable exclusivement sur le châssis Ovo réf.732 de marque Brevi.

ATTENTION Le combiné Ovo offre différentes fonctions: poussette, landau, poussette avec siège auto, pour chacune de ces fonctions veuillez respecter les plages d'utilisation préconisées:

En fonction landau (châssis ref.732 et nacelle réf 739): de la naissance jusqu'à 9 kg.

AVERTISSEMENT

- Il peut être dangereux de laisser votre enfant sans surveillance
- S'assurer que tous les dispositifs de verrouillage sont correctement enclenchés avant chaque utilisation
- Ne pas ajouter de matelas supplémentaire dans la nacelle de landau
- Utiliser un harnais dès que l'enfant peut tenir assis tout seul
- Le fait d'accrocher au pousoir une charge influe sur la stabilité du landau
- Vérifier que les dispositifs de verrouillage et de fixation de la nacelle sont correctement enclenchés avant chaque utilisation
- Ne pas utiliser ce produit en faisant du jogging ou des promenades en rollers

PRECAUTIONS D'EMPLOI

S'assurer que les utilisateurs de la poussette ont une bonne connaissance de son fonctionnement.

La nacelle landau a été conçue pour transporter un seul enfant.

Ne pas utiliser le landau si certaines parties sont manquantes, cassées ou déchirées.

Les opérations d'assemblage et de préparation doivent toujours être effectuées par des adultes.

Ne pas utiliser près de sources de danger, de chaleur, foyer ouvert, appareils de chauffage électrique ou à gaz, cuisinières, câbles électriques etc.. qui pourraient être dangereux pour l'enfant.

Ne pas utiliser d'autres accessoires ou pièces de rechange ou que ceux recommandées par la Sté Brevi srl.

L'utilisation d'accessoires n'ayant pas été approuvés par BREVI srl peut se révéler dangereuse.

Conserver les sacs en plastique hors de portée des enfants afin d'éviter tout risque d'étouffement.

NETTOYAGE ET ENTRETIEN

Suivre les instructions de lavage figurant sur l'étiquette d'entretien présente sur le produit.

Maintenir toutes les parties métalliques bien sèches afin d'éviter la formation de rouille.

Lubrifier régulièrement les parties mobiles avec une huile légère.

Nettoyer les parties en plastique à l'aide d'une éponge humide.

Eviter une exposition directe et prolongée au soleil ce qui pourrait entraîner le changement de couleur des matériaux et tissus.

La nacelle de landau est imperméable, toutefois, en temps de pluie l'eau peut pénétrer dans les coutures, nous vous conseillons l'utilisation de l'habillage pluie intégral.

Conserver les sacs en plastique hors de portée de l'enfant afin d'éviter tout risque d'étouffement.

Ne pas utiliser la poussette si l'un de ses éléments est manquant ou cassé.

Estimado Cliente, gracias por escoger un producto Brevi.

El cuco homologado para auto Brevi es apto para el transporte en auto, homologado para el grupo "0" (niños entre los 0 y los 10 kg), según el reglamento europeo ECE 44/04 previo empleo del Kit Auto art. 530 homologado para el cuco y disponible como accesorio.

Ovo cuco para auto puede ser instalado solo en el **chasis Ovo art.732 de marca Brevi**.

ATENCIÓN El producto combinado Ovo ofrece muchas funciones: cochecito, cuna, cochecito con silla de auto; para cada función se debe respetar el ámbito de aplicación previsto:

Función cochecito con cuna (Chasis art. 732 y cuco art. 739): de recién nacido a 9 kg.

ADVERTENCIA Puede ser peligroso dejar al niño sin vigilancia.

ADVERTENCIA Antes de usar asegurarse siempre que los dispositivos de seguridad de la silla estén correctamente bloqueados.

ADVERTENCIA No añadir colchonetas supletorias a la cuna.

ADVERTENCIA Cuando el niño pueda ya sentarse sólo, es necesario asegurarlo con el cinturón de seguridad.

ADVERTENCIA Eventuales pesos añadidos o colgados del manillar pueden producir pérdidas de equilibrio y de estabilidad del producto.

ADVERTENCIA Antes de usar asegurarse siempre que los dispositivos de seguridad de la silla estén correctamente bloqueados.

ADVERTENCIA Los productos no son aconsejados para correr o "Skating".

PRECAUCIONES PARA EL USO

Asegurarse que el utilizador conozca bien el funcionamiento del producto.

En función de cochecito con el cuco, el uso se destina a un solo niño.

No utilizar el producto si algún componente falta o está roto.

El montaje y la instalación deberán siempre ser hechas por un adulto.

No posicionar el producto cerca de fuentes de calor (estufas eléctricas, hornillos de gas, etc...) para evitar un eventual riesgo de incendio.

CONSEJOS PARA EL MANTENIMIENTO

Consultar la etiqueta de composición del tejido cosida sobre la tela para las instrucciones de lavado.

Limpiar periódicamente la partes plásticas con un paño húmedo.

Secar las partes metálicas para evitar formaciones de óxido.

Evitar la exposición directa y prolongada a irradiación solar: puede generar cambio de colores de los materiales y de los tejidos.

Guardar el cochecito en lugares secos y ventilados para evitar el riesgo de formación de mohos.

La cuna es impermeable; ya que en caso de lluvia el agua puede penetrar en el interior a través de los cinturones, se aconseja usar la capota integral para la lluvia.

Atención. Para evitar riesgo de asfixia, quite la protección plástica antes de usar el producto. Esta protección plástica tiene que ser tirada en una recogida de basuras lejos del niño.

Usar sólo accesorios o recambios aconsejados por Brevi.

El uso de accesorios no aprobados por Brevi podría ser peligroso.

Prezado Cliente, agradecemos por ter escolhido um produto Brevi.

A alcofa auto homologada Ovo da Brevi está apta para o transporte no automóvel, homologada para o grupo "0" (crianças dos 0 aos 10kgs) e conforme a norma europeia ECE 44/04 que prevê o transporte no automóvel em conjunto com o Kit auto homologado para alcofas e disponível como acessório.

A alcofa Ovo art.739 pode ser instalada exclusivamente no chassi Ovo art.732 da marca Brevi.

AVISO O produto combinado Ovo oferece várias funções: cadeira de rua, cadeira de rua com alcofa e cadeira de rua com cadeira auto. Para cada função deve-se respeitar o âmbito de aplicação:
Cadeira de Rua com alcofa (Chassi ref.732 e alcofa ref. 739): do nascimento aos 9 kg.

ADVERTÊNCIA Poderá ser perigoso deixar a criança sem vigilância.

ADVERTÊNCIA Antes de usar o artigo, certifique-se de que todos os dispositivos de boqueio estão correctamente instalados.

ADVERTÊNCIA Não adicionar colchões á alcofa.

ADVERTÊNCIA Assim que a criança se consiga sentar sozinha, deve prendê-la com o cinto de segurança.

ADVERTÊNCIA Qualquer peso extra ou esforços nos manípulos podem colocar a estabilidade e o equilíbrio do produto em risco.

ADVERTÊNCIA Antes de usar o artigo , certifique-se de que todos os dispositivos de boqueio da alcofa estão correctamente instalados.

ADVERTÊNCIA Este produto não é adequado para ser usado enquanto pratica corrida ou patinagem.

PRECAUÇÕES DE USO

Assegure-se de que o utilizador conhece bem o funcionamento do produto.

A cadeira de Rua com alcofa foi desenvolvida para transportar somente uma criança.

Se algum componente estiver quebrado ou em falta, não utilize o produto.

A montagem e a instalação devem sempre ser feitas por um adulto.

Nunca colocar o produto perto de bicos de gás, fogões ou aquecedores, para evitar o risco de fogo.

Parafusos desapertados são perigosos.

PRINCIPAIS CONSELHOS PARA MANUTENÇÃO

Consulte a etiqueta têxtil cosida no produto para instruções de lavagem.

Limpar periodicamente as partes plásticas com um pano húmido.

Secar as partes metálicas para prevenir da ferrugem.

Evitar a exposição directa e prolongada ao sol: pode causar alteração das cores dos materiais e dos tecidos.

A alcofa é impermeável. De qualquer maneira, e em caso de chuva, é recomendável o uso da capota de chuva, para evitar que a água possa entrar através das costuras.

Atenção. Para evitar o risco de asfixia, eliminar a protecção plástica antes de utilizar este artigo. Esta protecção deve ser destruída ou mantida fora do alcance das crianças.

Não usar acessórios ou componentes que não os aprovados pela Brevi.

O uso de acessórios não aprovados pela Brevi poderá ser perigoso.

Szanowny kliencie, dziękujemy Ci za wybór produktu Brevi.

Nowa gondola Brevi Ovo z możliwością montowania w samochodzie jest przeznaczona dla grupy "0" (dla dzieci o wadze od 0 do 10kg). Jest zgodna z europejską normą ECE 44/04 świadcząca o dopuszczeniu do przewożenia dzieci w samochodzie za pomocą adapterów dostępnych w opcji.

Twarda gondola Ovo art. 739 z homologacją do samochodu może być montowana jedynie na stelażu wózka Ovo.

WAZNE System złożony OVO cechuje wielofunkcyjność np.: spacerówka, wózek głęboko-spacerowy oraz wózek z zamontowanym fotelikiem.

Każda opcja ma różne cechy: Wózek głęboko spacerowy: od urodzenia do 9 kg.

UWAGA Pozostawienie dziecka bez opieki może być niebezpieczne.

UWAGA Przed użyciem, upewnij się, że wszystkie urządzenia blokujące oraz siedzisko są poprawnie zablokowane.

UWAGA Nigdy nie umieszczaj dodatkowego materaca w gondoli.

UWAGA Od momentu kiedy dziecko potrafi samodzielnie siadać zabezpieczaj je szelkami bezpieczeństwa.

UWAGA Wszelkie dodatkowe obciążenie doczepione do rączki może doprowadzić do utraty stabilności produktu.

UWAGA Przed użyciem, upewnij się, że wszystkie urządzenia blokujące oraz siedzisko są poprawnie zablokowane.

UWAGA Produkt nie jest przeznaczony do używania podczas biegania lub jeżdżenia na rolkach.

ZASADA UŻYTKOWANIA

Upewnij się, że ktokolwiek kto używa wózka wie jak go obsługiwać.

Wózek jest przeznaczony jedynie do przewożenia dzieci.

Nie używaj produktu jeżeli którakolwiek z części jest uszkodzona lub brakująca.

Składanie i instalacja powinny zawsze być wykonywane przez osobę dorosłą.

Nigdy nie ustawiaj produktu w pobliżu ognia, innych źródeł gorąca, takich jak gazowe lub elektryczne grzejniki.

PODSTAWOWE ZALECENIA UTRZYMANIA

Zawsze odwołuj się do metki naszytej na materiale w przypadku prania.

Czyszc plastikowe elementy okresowo przy użyciu wilgotnej szmatki.

Osuszaj metalowe elementy aby zapobiec pojawieniu się rdzy.

Unikaj zbyt długiego wystawiania wózka na promienie słoneczne, które mogą spowodować odbarwienia kolorów na tkaninie lub innych tworzywach.

Gondola jest wodoodporna. Jednakże w razie deszczu, zalecane jest używanie zintegrowanej peleryny gdyż woda może przesiąknąć przez szwy.

Ważne. Aby uniknąć ryzyka uduszenia, zdejmij plastikową osłonę przed użyciem produktu.

Plastikowe pokrycie powinno zostać wyrzucone do kontenera z dala od dzieci.

Nie stosować akcesoriów lub części zamiennych innych jak te zatwierdzone przez Brevi.

Użycie akcesoriów nie zatwierdzonych przez Brevi może być niebezpieczne w skutkach.

Tisztelt vásárló! Köszönjük, hogy Brevi terméket választott.

A Brevi Ovo autóba rögzíthető mózeskosár megfelelő a "0"-ás korosztályú gyermekeknek (akiknek a súlya 0-10kg-ig terjed) megfelel az ECE 44/04 európai szabványnak, a megfelelő adapterrel rögzíthető, amely tartozékként megvásárolható.

Az OVO autós mózeskosár **(gyári kód:739) csak az Ovo 732** gyári számú vázhoz csatlakoztatható.

FIGYELEM Az Ovo termékünk sok funkcióval rendelkezik, úgy mint: babakocsi, mózeskosár, babakocsi gyermeküléssel. Bármely funkció használatakor ügyeljen a következőkre:

Babakocsi mózeskosárral (kód:732 + kód:739): születéstől 9 kg-os súlyig.

FIGYELMEZTETÉS Soha ne hagyja gyermekét felügyelet nélkül, mert veszélyes lehet.

FIGYELMEZTETÉS Használat előtt bizonyosodjon meg róla, hogy minden megfelelően van beállítva és összeszerelve.

FIGYELMEZTETÉS Ne tegyen több matracot a mózeskosárba.

FIGYELMEZTETÉS Amint gyermeke képes egyedül felülni, használni kell a biztonsági övet.

FIGYELMEZTETÉS Bármilyen plusz súly, vagy a tolókarra rögzített súly veszélyeztetheti a babakocsi stabilitását.

FIGYELMEZTETÉS Használat előtt bizonyosodjon meg róla, hogy minden megfelelően van beállítva és összeszerelve.

FIGYELMEZTETÉS A termék nem használható futás vagy görkorcsolyázás közben.

LEGYEN ELŐVIGYÁZATOS A HASZNÁLAT SORÁN

Bizonyosodjon meg róla, hogy a babakocsi valamennyi használója ismeri a használat módját.

A babakocsi csak 1 gyermek hordozására alkalmas.

Ne használja a terméket, amennyiben valamelyik része törött vagy hiányzik.

Az összeszerelést és beállítást mindig felnőtt végezze.

Soha ne helyezze a terméket nyílt láng vagy más tűzforrás közelébe, mint például elektromos vagy gáz fűtőtestek.

ÁLTALÁNOS KARBANTARTÁS

Mosás előtt ismerkedjen meg a termék textíliájába varrt instrukciókkal.

A műanyag részeket időnként törölje át nedves ronggyal.

A fém alkatrészeket tartsa szárazon a rozsdásodás megelőzése érdekében.

Kerülje a közvetlen és hosszú ideig tartó napsugárzást, amely megváltoztathatja a termék színét.

A mózes kosár vízálló, azonban eső esetén ajánlatos esővédőt használni, mivel az eső beszívároghat a varrások mentén.

Figyelem. A fulladásveszély elkerülése érdekében távolítsa el a műanyag csomagolást mielőtt használná a terméket.

Ezután dobja ki, a gyermektől távoli hulladék tárolóba.

A termékhez csak a Brevi által jóváhagyott tartozékokat használjon.

A Brevi által nem jóváhagyott tartozékok használata veszélyes lehet.

Уважаемый Клиент! Благодарим Вас за то, что Вы выбрали продукцию фирмы Brevi.

Омологированная люлька для использования в автомобиле Ovo Brevi предрасположена для использования в автомобиле, омологирована для группы "0" (дети от 0 до 10 кг) в соответствии с Европейскими нормами ECE 44/04 при использовании Набора для Автомобиля омологированного для люльки Brevi. Арт. 530 поставляется отдельно как аксессуар.

Ovo люлька для автомобиля арт. 739 монтируется исключительно на каркас Ovo арт. 732 марки Brevi.

ВНИМАНИЕ Комбинированное изделие OVO имеет много функций: прогулочная коляска, люлька, коляска с автокреслом. Для каждой функции должна соблюдаться предусмотренная сфера применения:

Прогулочная коляска с люлькой (корпус арт. 732 и люлька арт. 739): предназначена для детей от рождения до 9 кг.

ВАЖНО Не оставляйте ребенка без присмотра.

ВАЖНО Перед использованием, удостоверьтесь что все защитные механизмы заблокированы.

ВАЖНО Никогда не помещайте дополнительный матрас в люльку.

ВАЖНО Как только ребенок научится сидеть самостоятельно, необходимо использовать ремни безопасности.

ВАЖНО Будьте внимательны, что любой дополнительный вес может нарушить равновесие коляски.

ВАЖНО Перед использованием, удостоверьтесь что все защитные и блокирующие механизмы правильно установлены и заблокированы.

ВАЖНО Когда везете ребенка в коляске, не бегайте и не пользуйтесь роликовыми коньками.

МЕРЫ ПРЕДОСТОРОЖНОСТИ

Удостоверьтесь в том, что все, кто использует данное изделие, знают, как оно работает.

В варианте прогулочная коляска с люлькой предусмотрена перевозка одного ребенка.

Категорически не рекомендуется использовать изделие при наличии сломанных компонентов и недостающих запчастей. Монтаж и устранировка должны осуществляться взрослыми людьми.

Во избежание пожаров, категорически не рекомендуется размещение изделия вблизи прямых источников тепла (электрическая или газовая плита, обогреватели и т.д.).

ОСНОВНЫЕ РЕКОМЕНДАЦИИ ПО УХОДУ ЗА КОЛЯСКОЙ

Для стирки чехлов следуйте инструкциям на этикетке.

Периодически необходимо протирать пластиковые части коляски влажной тряпкой.

Вытирайте металлические части коляски для предохранения их от ржавчины.

Храните коляску в сухом проветриваемом помещении во избежание появления плесени.

Однако в случае дождя, рекомендуется использовать прилегающую накидку, так как вода может проникнуть сквозь швы.

Внимание. Во избежание возможности удушья, удалить защитный пластик перед использованием данного артикла.

Пластик должен быть уничтожен или переработан за пределами доступности ребенка.

Используйте исключительно аксессуары и запчасти рекомендуемые фабрикой.
Использование аксессуаров не одобренных фабрикой Brevi может быть опасно.

Tack för att du valt Brevi.

Den bilanpassade liggkorgen Brevi Ovo är tillverkad för grupp "0" (för barn som väger mellan 0-10 kg) Följer Europeisk standard ECE 44/04 och kan anpassas för transport i bil tillsammans med Brevis bilkit art. 530 för liggkorgar som finns tillgängliga som tillbehör och säljs separat.

Den bilanpassade liggkorgen OVO art. 739 är endast anpassad för installation på chassin Ovo tillverkad av Brevi.

VIKTIGT Den kombinerade barnvagnen Ovo erbjuder ett flertal funktioner: sittvagn, liggvagn, barnvagn med bilbarnstol; alla funktioner måste anpassas efter dess ursprungliga funktion:
som liggvagn (med chassin 732 och liggkorgen 739): är den anpassad från födseln upp till 9 kg.

VARNING Att lämna barnet utan uppsyn kan vara farligt.

VARNING Se till att alla blockeringsanordningar är korrekt installerade innan användning.

VARNING Lägg inte till en extra madrass i liggkorgen.

VARNING När barnet är stort nog att sitta upp själv är säkerhetsbältet nödvändigt.

VARNING Eventuele gewichten, die aan de handgreep hangen of eraan zijn vastgebonden, kunnen het evenwicht en de stabiliteit van de wandelwagen in gevaar brengen.

VARNING Se till att alla blockeringsanordningar på liggkorgen är korrekt installerade innan användning.

VARNING Vagnen är ej anpassad för jogging eller skating.

FÖRSIKTIGHETSÅTGÄRNER VID ANVÄNDNING

Försäkra er om att vagnens användare vet hur den fungerar.

Som liggvagn skall den endast användas med ett barn i taget.

Använd inte produkten om någon del är trasig eller saknas.

Montering och installation skall alltid utföras av en vuxen.

Ställ aldrig produkten i närheten av kaminer eller andra värmekällor som till exempel gas- och elspisar för att undvika brandrisk.

GENERELLA SKÖTSELRÅD

Följ tvättråden på den fastsydda etiketten.

Rengör plastdelarna regelbundet med en fuktig trasa.

Torka metalldelarna torra för att undvika rost.

Undvik längre exponering i starkt solljus för detta skulle kunna innebära att tyg och andra delar bleks.

Liggkorgen är vattentät men det kan hända att lite vatten penetrerar i sömnaderna därför rekommenderas det heltäckande regnskyddet.

Varning. För att undvika risk för kvävning ta bort plastskyddet innan användning.

Släng plastskyddet i avfallshantering utom barnets räckhåll.

Använd endast tillbehör och reservdelar som rekommenderats av företaget Brevi.
Användning av andra tillbehör eller reservdelar än de rekommenderade av Brevi kan vara farligt.

Brevi potrà apportare in qualsiasi momento modifiche ai modelli descritti in questo libretto d'istruzioni d'uso.
Brevi can make any change whatsoever to the product described in this instructions leaflet without any prior notice.
Brevi ist berechtigt, an den in diesem Anleitungsheft beschriebenen Modellen zu jedem Zeitpunkt Änderungen vorzunehmen.
Brevi pourra apporter à tout moment des modifications aux modèles décrits dans ce mode d'emploi.
Brevi podrá realizar en cualquier momento modificaciones a los modelos descritos en este libro de instrucciones para su uso
Brevi poderá efectuar a qualquer momento alterações nos modelos descritos neste manual de instruções de uso.
Firma Brevi moze wprowadzić zmiany w modelach, opisanych w tej instrukcji, w dowolnym momencie.
Brevi bármilyen változtatást eszközölhet a használati utasításban minden előzetes értesítés nélkül.
Производитель оставляет за собой право вносить изменения в конструкцию модели, описанной в данной инструкции, в любое время.
Brevi förbehåller sig rätten till modelländringar.

739-01-09-0-618-00

