

IMPORTANT! Read these instructions carefully before use and keep them for future reference. Your child's safety may be affected if you do not follow these instructions.

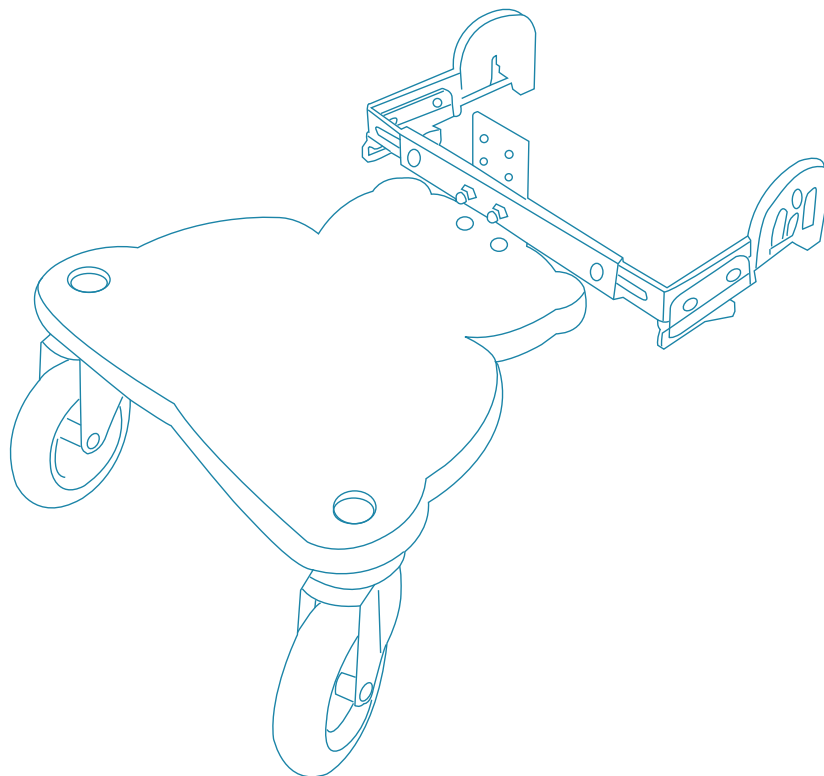

- | | | | |
|------------|--|------------|--|
| I | PEDANA PORTABIMBO:
Istruzioni d'uso | PL | PODSTAWKA DLA DZIECI:
Instrukcja obsługi |
| GB | FOOT-BOARD FOR CHILDREN:
Instructions for use | H | TESTVÉRFELLÉPŐ GYERMEKEKNEK:
Használati útmutató |
| D | KINDER FUBBOARD:
Gebrauchsanleitung | HR | DASKA ZA VOŽNJU DRUGOG DIJETETA:
Uputstva za upotrebu |
| F | MARCHE À ROULETTES POUR ENFANTS:
Notice d'emploi | RUS | ПОДНОЖКА-ПРИСТАВКА К КОЛЯСКЕ:
Инструкция по применению |
| E | PATINETE PARA NIÑOS:
Instrucciones de uso | S | ÅKBRÄDA FÖR BARN:
Bruksanvisning |
| P | PLATAFORMA PORTABEBE:
Instruções de utilização | NL | MEERIJPLANKJE VOOR KINDEREN:
Gebruiksaanwijzing |
| SLO | ROLKA ZA PREVOZ DODATNEGA OTROKA: Navodila za uporabo | GR | ΒΑΤΗΡΑΣ ΜΕΤΑΦΟΡΑΣ ΠΑΙΔΙΟΥ:
Οδηγίες χρήσεως |
| | | RO | PLACA DE SPRIJIN PENTRU PICIOARE PENTRU COPII: Instrucțiuni de folosire |

I **IMPORTANTE!** Leggere attentamente queste istruzioni prima dell'uso e conservarle per riferimento futuro. Qualora queste istruzioni venissero disattese, ne potrebbero derivare lesioni al bambino.

D **VORSICHT!** Vor dem Gebrauch die vorliegende Gebrauchsanweisung sorgfältig lesen und sie für spätere Verwendungen aufbewahren. Die Nichtbeachtung dieser Hinweise kann für Ihr Kind ernsthafte Folgen hinsichtlich der Sicherheit haben.

F **IMPORTANT!** Lire ces instructions avec attention avant utilisation et les conserver pour les besoins futurs. Si vous ne respectiez pas ces instructions, la sécurité de votre enfant pourrait en être affectée.

E **IMPORTANTE!** Leer las instrucciones atentamente antes del uso y conservarlas con cuidado para futura referencia. No seguir estas instrucciones podría provocar lesiones al niño.

P **IMPORTANTE!** Leia atentamente as instruções antes do uso e conserve-as para futuras consultas. No caso em que estas instruções não sejam respeitadas há perigo de lesões para o bebé.

SLO **POMEMBNO!** Pred uporabo natančno preberite navodila in jih shranite za morebitno kasnejšo uporabo. Neupoštevanje navodil lahko ogrozi varnost vašega otroka.

PL **WAŻNE!** Przeczytaj instrukcję i zachowaj ją w razie potrzeby. Nie stosowanie się do zaleceń instrukcji może mieć wpływ na bezpieczeństwo dziecka.

H FONTOS! Figyelmesen olvassa el az utasításokat mielőtt használná és őrizze meg a jövőbeli hivatkozásokhoz. Gyermek biztonságát veszélyeztetheti, amennyiben nem követi az utasításokat.

HR VAŽNO! Pročitajte upute pažljivo prije upotrebe proizvoda te sačuvajte za naknadnu upotrebu. Sigurnost Vašeg djeteta može biti ugrožena ukoliko se ne pridržavate uputa opisanih u ovom priručniku.











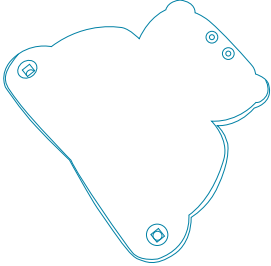

RUS ВНИМАНИЕ! Перед использованием внимательно прочитайте инструкцию и сохраните ее на будущее. Несоблюдение данных инструкций, может стать причиной серьезных повреждений для ребенка.

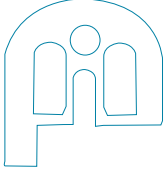
S VIKTIGT! Läs noggrant igenom dessa instruktioner och spara för framtida bruk. Om du inte följer dessa instruktionerna kan ditt barn komma till skada.

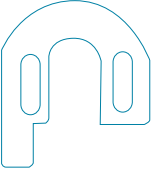
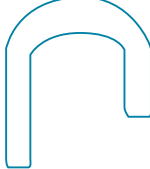
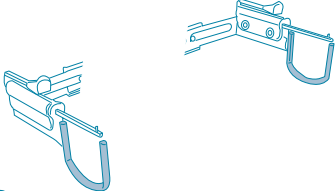
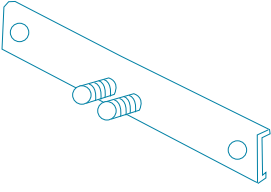
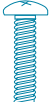
NL BELANGRIJK! Lees deze instructies aandachtig door alvorens het product te gebruiken en bewaar hen voor raadpleging in de toekomst. Veronachtzaming van deze regels en instructies kan ernstige consequenties hebben voor de veiligheid van uw kind.

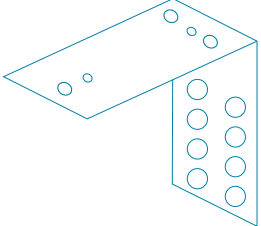
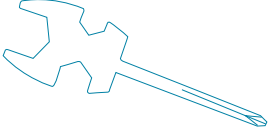
GR ΣΗΜΑΝΤΙΚΟ! Διαβάστε προσεκτικά αυτές τις οδηγίες πριν από τη χρήση και φυλάξτε τις για μελλοντική αναφορά. Το παιδί μπορεί να τραυματιστεί αν δεν ακολουθήσετε αυτές τις οδηγίες.

RO IMPORTANT! Cititi aceste instructiuni cu atentie inainte de a folosi produsul si pastrati-le pentru viitoare informatii. Siguranta copilului dumneavoastra poate fi afectata daca nu urmati aceste instructiuni.

<p>A</p> 	<p>B</p>  <p>2x</p>	<p>C</p>  <p>M10x40</p> <p>2x</p>	<p>D</p>  <p>M10</p> <p>2x</p>	
<p>E</p> <div style="display: flex; justify-content: space-around;"> <div style="text-align: center;"> <p>1</p>  <p>10 mm</p> <p>2x</p> </div> <div style="text-align: center;"> <p>2</p>  <p>5,5 mm 17 mm</p> <p>2x</p> </div> <div style="text-align: center;"> <p>3</p>  <p>25,4 mm</p> <p>2x</p> </div> <div style="text-align: center;"> <p>4</p>  <p>45 mm</p> <p>2x</p> </div> </div>				
<p>F</p>  <p>2x</p>	<p>G</p> 	<p>H</p>  <p>M6x32</p> <p>2x</p>	<p>I1</p>  <p>M6</p> <p>2x</p>	<p>I2</p>  <p>M6</p> <p>2x</p>
<p>L</p> 	<p>M</p> 	<p>N</p>  <p>M8</p> <p>2x</p>	<p>O</p>  <p>M6x20</p> <p>1x</p>	<p>P 2x  D8</p> <hr/> <p>Q 5x  D6</p>

ITALIANO	
Pedana	A
Ruota	B
Vite M10x40	C
Dado M10	D
Adattatore plastico	E
Supporto adattatore	F
Piatto con viti M6	G
Vite M6x32	H
Dado M6	I
Angolare	L
Attrezzo fornito	M
Dado M8	N
Vite M6x20	O

ENGLISH	
Foot-board	A
Wheel	B
M10x40 screw	C
M10 nut	D
Coupling adaptor	E
Coupling wire	F
Coupling plate with screws M6	G
M6x32 screw	H
M6 nut	I
L-attachment	L
Supplied tool	M
M8 nut	N
M6x20 screw	O

DEUTSCH	
Fußboard	A
Rad	B
M10x40 Schraube	C
M10 Schraubenmutter	D
Plastikadapter	E
Halterung	F
Platte mit M6 Schrauben	G
M6x32 Schraube	H
M6 Schraubenmutter	I
Winkeleisen	L
Mitgeliefertes Werkzeug	M
M8 Schraubenmutter	N
M6x20 Schraube	O

FRANÇAIS	
Plateau repose pieds	A
Roue	B
Vis M10x40	C
Ecrou M10	D
Adaptateur plastique	E
Support adaptateur	F
Plateau avec vis M6	G
Vis M6x32	H
Ecrou M6	I
Patte de fixation en L	L
Outillage fourni	M
Ecrou M8	N
Vis M6x20	O

ESPAÑOL	
Tarima	A
Rueda	B
Tornillo M10x40	C
Tuerca M10	D
Adaptador plástico	E
Soporte adaptador	F
Plano con tornillos M6	G
Tornillo M6x32	H
Tuerca M6	I
Angular	L
Herramienta entregada	M
Tuerca M8	N
Tornillo M6x20	O

PORTUGUÊS	
Plataforma	A
Roda	B
Parafuso M10x40	C
Porca M10	D
Adaptador plástico	E
Suporte para adaptador	F
Barra de ligação com parafusos M6	G
Parafuso M6x32	H
Porca M6	I
Ligação tipo L. Angular	L
Ferramenta fornecida	M
Porca M8	N
Parafuso M6x20	O

SLOVENSKO	
Deska rolke	A
Kolo	B
M10x40 vijak	C
M10 matica	D
Povezovalni adapter	E
Vezni element	F
Ploščica z M6 vijaki	G
M6x32 vijak	H
M6 matica	I
Kotnik	L
Priloženo orodje za sestavo	M
M8 matica	N
M6x20 vijak	O

POLSKI	
Podstawka pod stopę	A
Koło	B
M10x40 śrubka	C
M10 nakrętka	D
Adapter łączący	E
Przewód łączący	F
Płytką łącznikowa	G
M6x32 śrubka	H
M6 nakrętka	I
Załącznik L	L
Narzędzia w zestawie	M
M8 nakrętka	N
M6x20 śrubka	O

MAGYAR	
Lábtartó	A
Kerék	B
M10x40 csavar	C
M10 anyacsavar	D
Műanyag adaptor	E
Drót	F
Alátét M6-os csavarokkal	G
M6x32 csavar	H
M6 anyacsavar	I
Csatolás	L
Szerszámmal	M
M8 anyacsavar	N
M6x20 csavar	O

HRVATSKI	
Daska za stajanje	A
Kotači	B
Vijak M10x40	C
M10 matica	D
Adapter za spajanje	E
Žica za spajanje	F
Zakačna osovinica sa M6 vijcima	G
Vijak M6x32	H
M6 matica	I
L-nastavak	L
Alat	M
M8 matica	N
Vijak M6x20	O

РУССКИЙ	
Подножка	A
Колесо	B
Винт M10x40	C
Гайка M10	D
Эластичные крепления	E
Опора адаптер	F
РЛамельная муфта с винтами M6	G
Винт M6x32	H
Гайка M6	I
Крепежный уголок	L
Прилагаемый инструмент	M
Гайка M8	N
Винт M6x20	O

SVENSKA	
Åkbräda	A
Hjul	B
M10x40 skruv	C
M10 mutter	D
Plast fästen	E
Stöd för fäste	F
Platta med M6 skruvar	G
M6x32 skruv	H
M6 mutter	I
Vinkelhake	L
Medföljande verktyg	M
M8 mutter	N
M6x20 skruv	O

NEDERLANDS	
Voetsteun	A
Wiel	B
Vijs M10x40	C
Moer M10	D
Plastik adapter	E
Houder voor de adapter	F
Plaat met M6 vijzen	G
Vijs M6x32	H
Moer M6	I
L- bevestiging	L
Bijgeleverd gereedschap	M
Moer M8	N
Vijs M6x20	O

ΕΛΛΗΝΙΚΑ	
Βατήρας	A
Ρόδα	B
Βίδα M10x40	C
Παξιμάδι M10	D
Πλαστικός προσαρμοστής	E
Βάση προσαρμοστή	F
Πιάτο με βίδες M6	G
Βίδα M6x32	H
Παξιμάδι M6	I
Γωνιακό	L
Εφοδιασμένο εργαλείο	M
Παξιμάδι M8	N
Βίδα M6x20	O

ROMAN	
Placa de picioare	A
Roata	B
Surub tip M10x40	C
Piulita de tip M10	D
Cuplarea adaptorului	E
Cuplarea firelor	F
Cuplarea placii cu ajutorul suruburilor M6	G
Surub tip M6x32	H
Piulita de tip M6	I
Atasamentul in forma de " L "	L
Unelta cu care este aprovizionat produsul	M
Piulita de tip M8	
Surub tip M6x20	

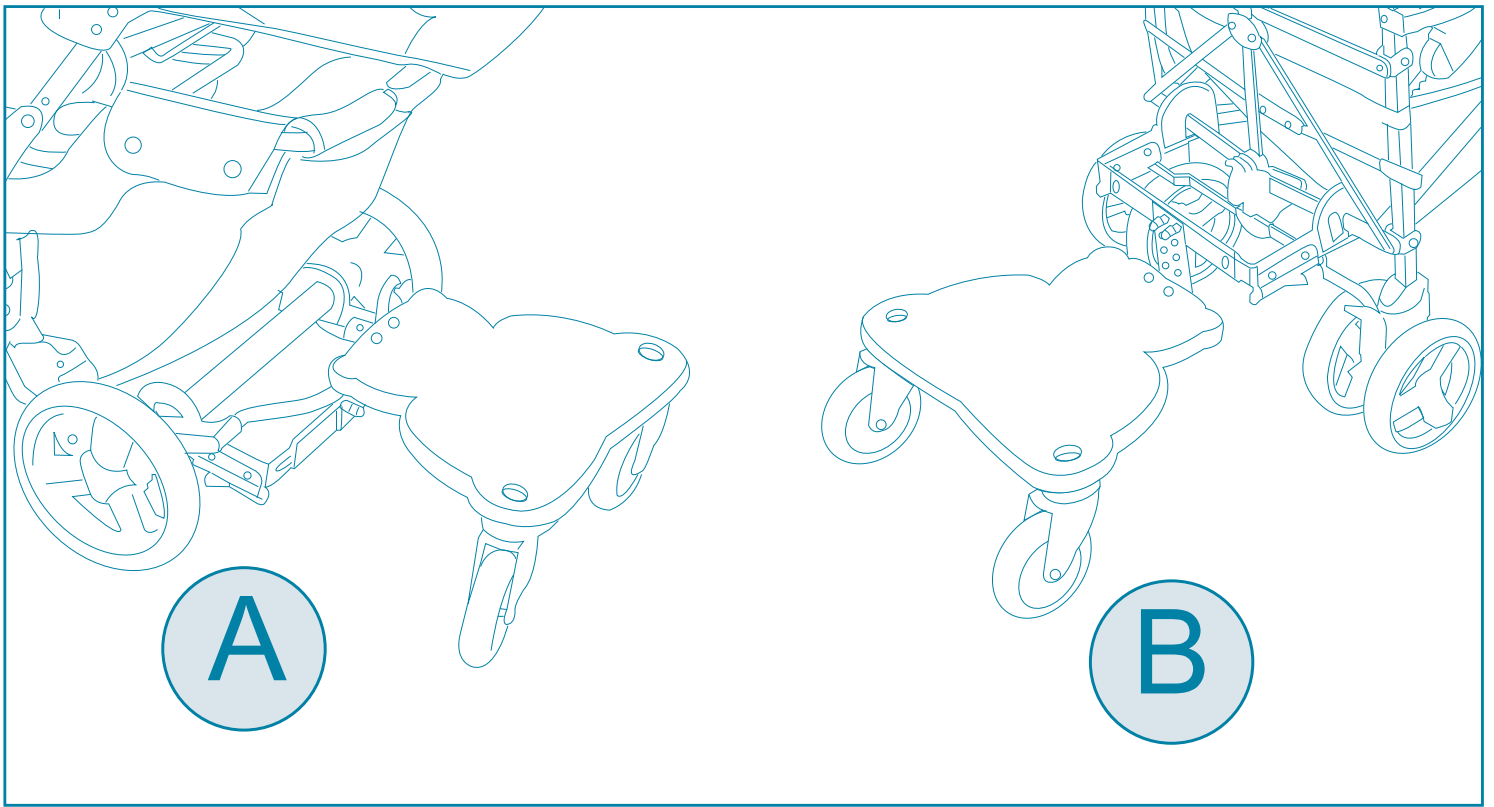

Montaggio • Assembling • Montage • Mise en place • Montaje • Montagem • Montaža • Montaž •
 Összeszerelés • Montiranje • Монтаж • Montering • Montering • Συναρμολόγηση • Asamblare

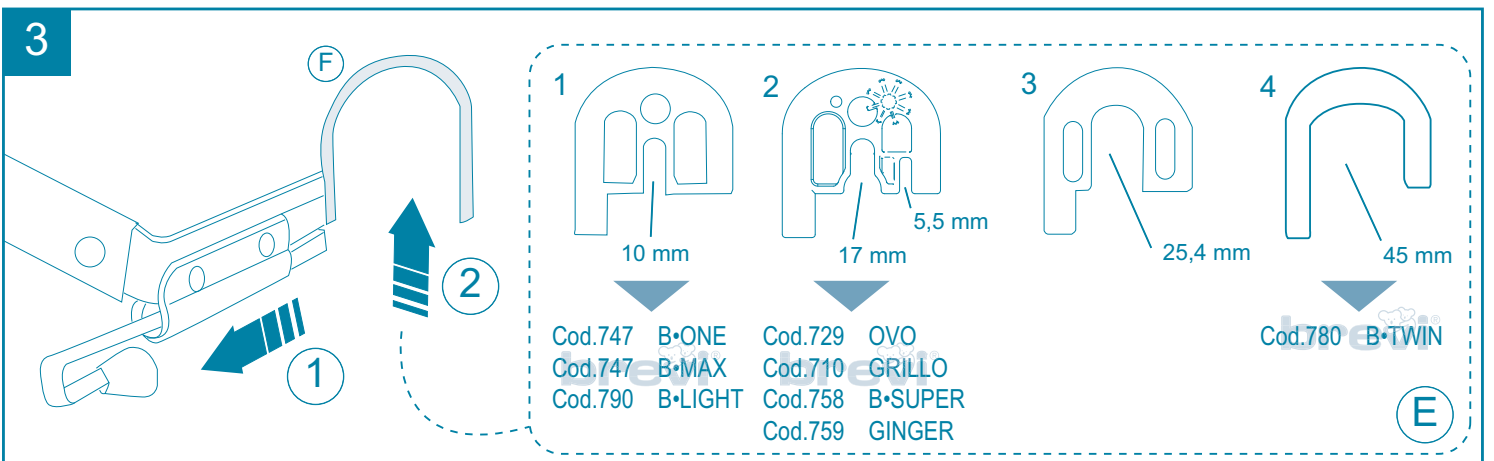
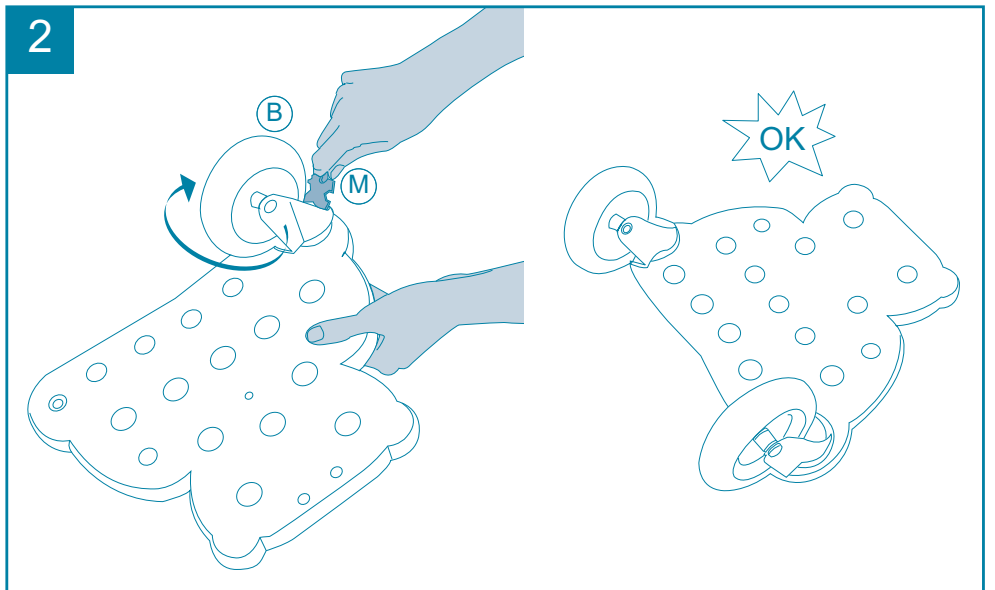
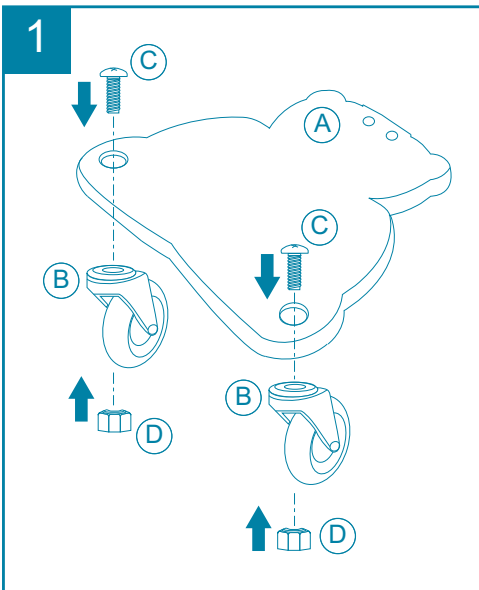

4

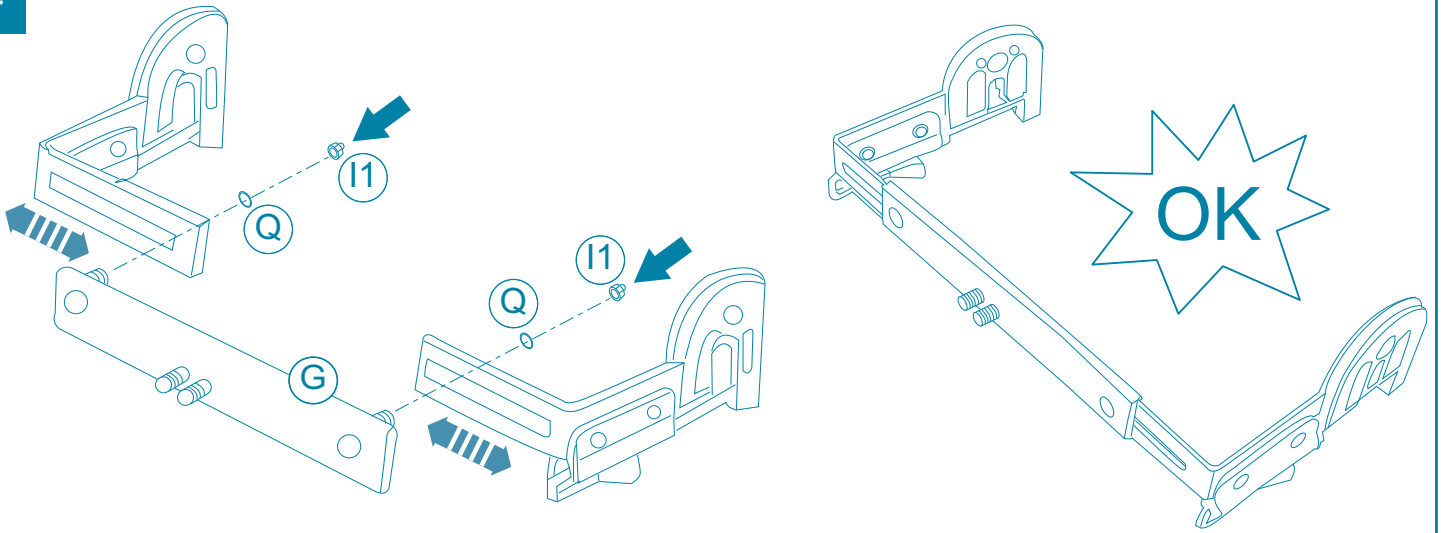

5

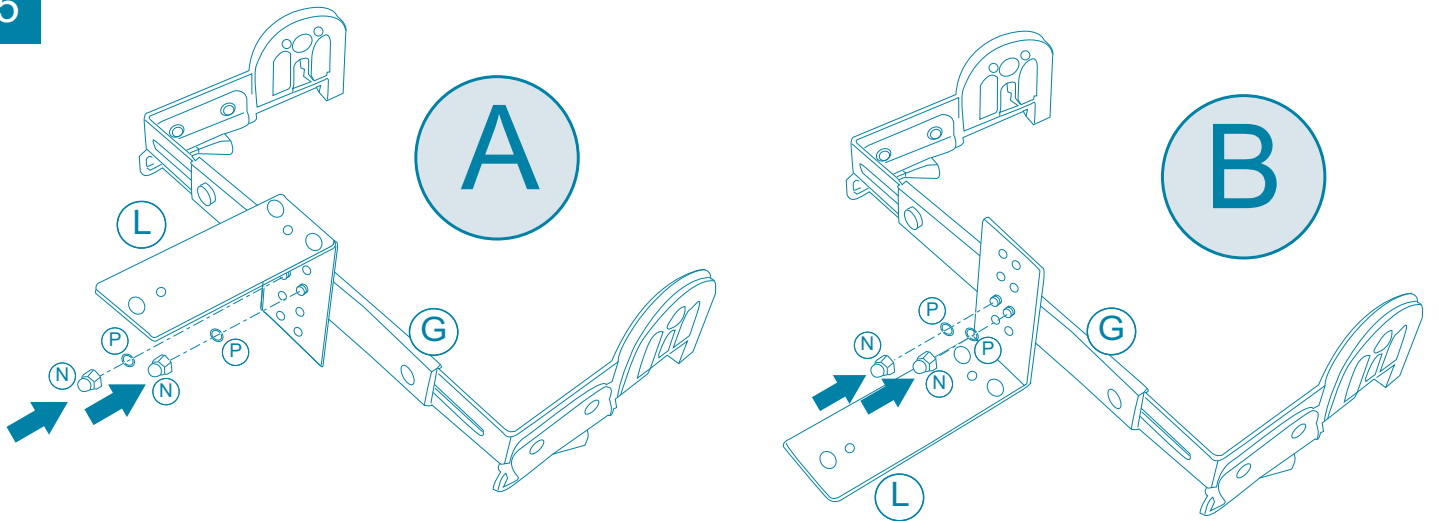

6

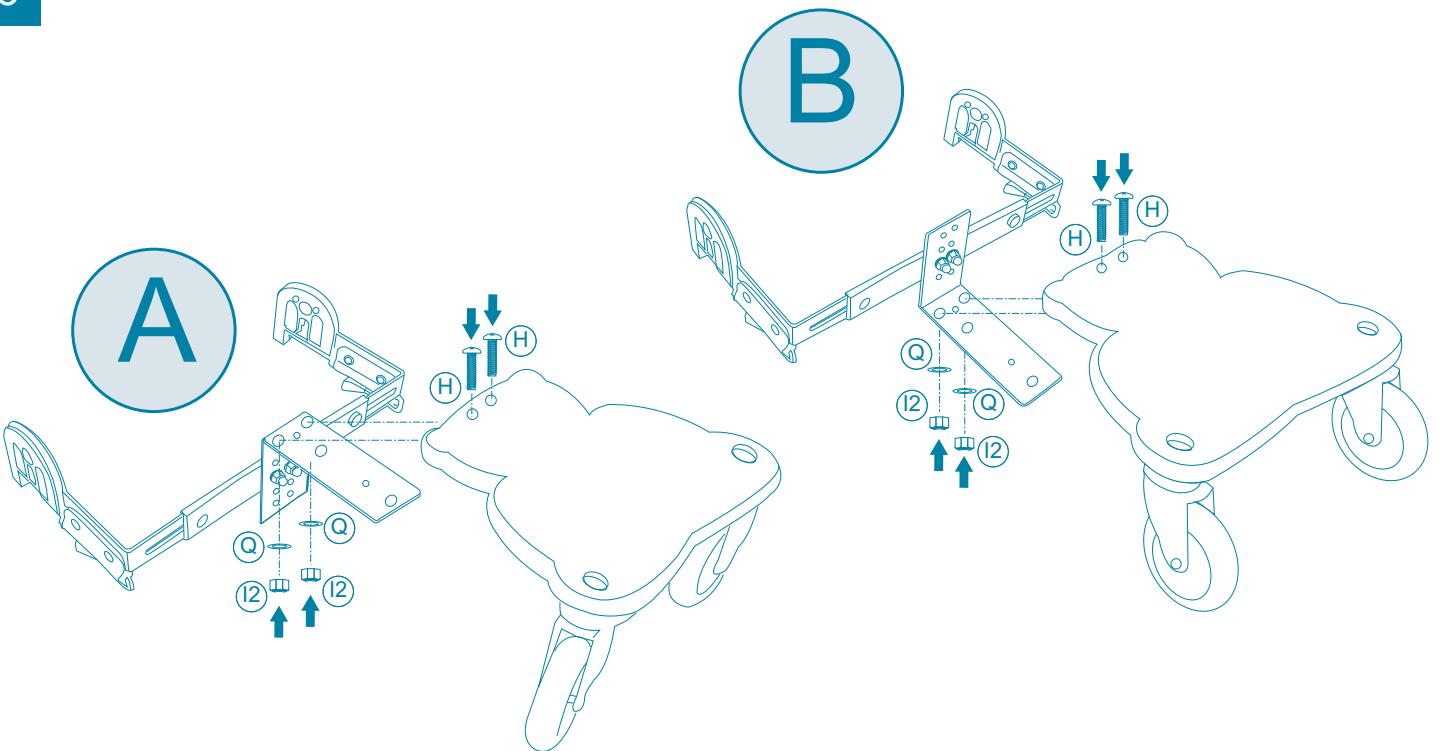

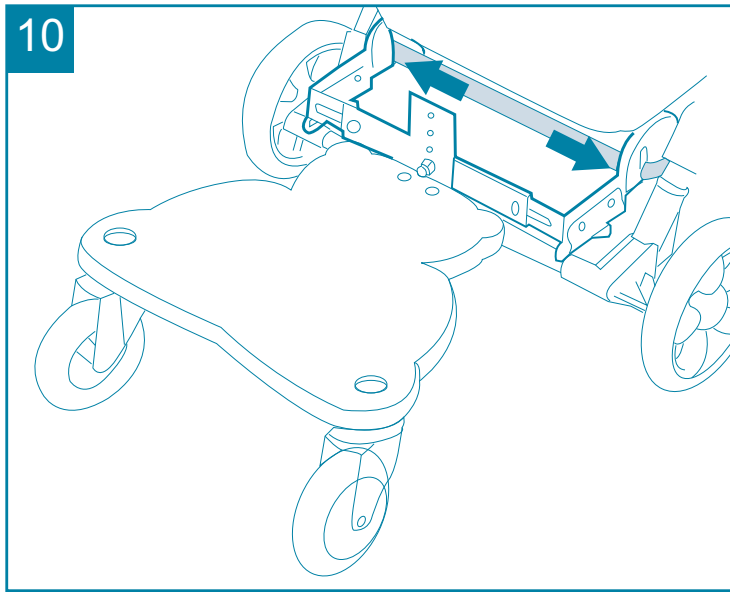
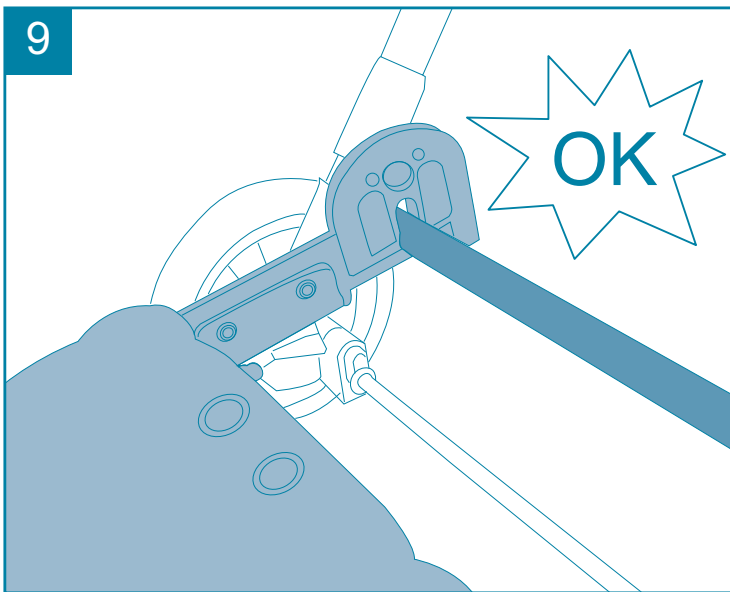
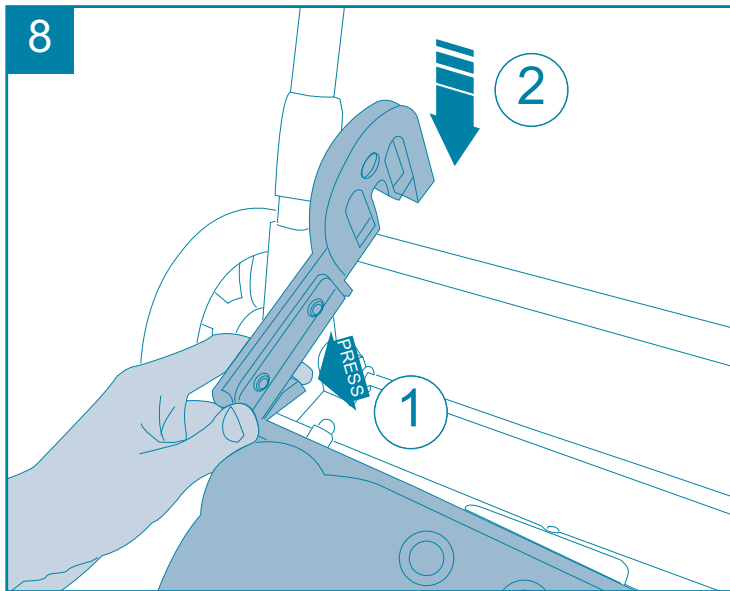
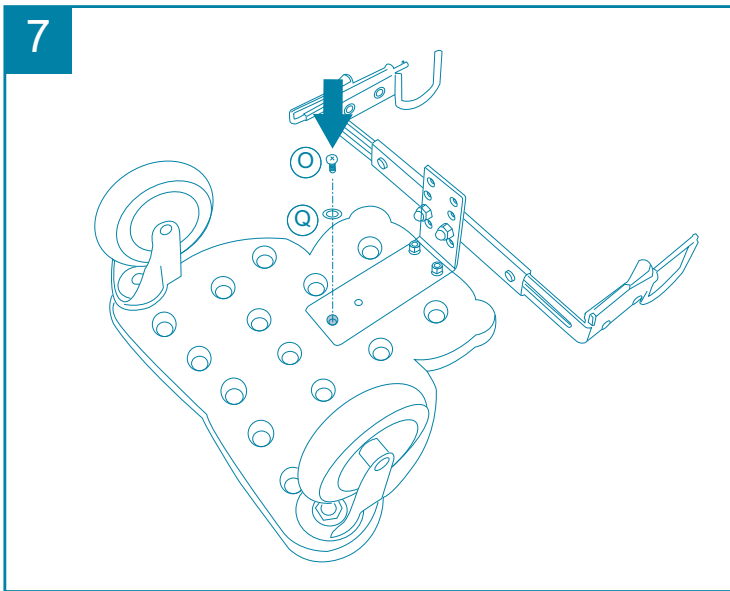

Gentile Cliente, la ringraziamo per aver scelto un prodotto Brevi.

La pedana Wally vi consente di trasportare confortevolmente e senza fatica il vostro bambino insieme al passeggino. Wally è un pratico prodotto e può essere connesso alla parte posteriore di molti passeggini o carrozzine.

La pedana è progettata per passeggini o carrozzine dotati di asse, traversa o tubo rigido posteriore con diametro fino a 45 mm. Non è adatta a passeggini che non dispongano di un supporto rigido posteriore cui connettersi o che abbiano come traversa posteriore una parte del freno.

Vi preghiamo di consultare il rivenditore prima dell'acquisto.

ISTRUZIONI DI MONTAGGIO

- 1 Assemblare le ruote (B) sulla pedana (A) con le viti (C) e i dadi (D). Assicurarsi che le viti siano ben strette. Utilizzare l'attrezzo fornito per questo ed i successivi passaggi del montaggio.
- 2 Sono fornite 4 paia di adattatori plastici che consentono di adattare il supporto adattatore (F) a connettersi alla maggior parte di passeggini a traverse posteriori piatte di 10 mm o a tubi di diametro 25,4,17 o 45 mm. Assemblare gli adattatori per entrambi i lati: tenendo tirato il supporto adattatore fare scivolare gli adattatori plastici nella sede.
- 3 Il supporto adattatore (F-G) è già preassemblato secondo il disegno qui riportato (fig.4). Se il passeggino è dotato di cestino, spostarlo, può aiutare a creare lo spazio per connettere la pedana al passeggino.
- 4 Misurare l'altezza della traversa del passeggino cui conatterete la pedana mediante la squadretta (L) e posizionare la squadretta utilizzando il foro che rende orizzontale la pedana una volta montata; scegliere l'orientamento migliore della squadretta (fig.5).
- 5 Assemblare la pedana (A) alla squadretta (L) usando le viti (H) , le rondelle ed i dadi (I). Fissare la pedana alla traversa del passeggino mediante gli agganci. Fissare la squadretta (L) scegliendo foro ed orientamento più adatto per ottenere la posizione orizzontale della pedana. La pedana orizzontale si trova a circa 16 cm da terra.
- 6 Regolare le estremità del supporto adattatori (fig.10) al passeggino in modo da avere la massima larghezza possibile. Stringere tutti i dadi per mantenere questa posizione. La pedana è ora pronta per l'uso.

SICUREZZA

- **AVVERTENZA Non lasciare mai il bambino incustodito**
- **AVVERTENZA Prima dell'utilizzo, assicurarsi che tutti i dispositivi di bloccaggio siano correttamente installati**
- **AVVERTENZA Eventuali pesi aggiunti o legati alla maniglia potrebbero mettere a rischio l'equilibrio e la stabilità del passeggino**
- **AVVERTENZA Questo prodotto non è indicato per correre o per skating**
- **AVVERTENZA La pedana è progettata per bambini fino a 15 mesi e fino a 20 kg**

Non usare la pedana fin a quando il bambino non è in grado di camminare da solo e senza aiuto.

Il bambino può essere trasportato sulla pedana solo in posizione eretta.

Far scendere dalla pedana il bambino prima di affrontare gradini nella pavimentazione, scale, pendii ripidi, angoli stretti e movimenti in retromarcia.

Possono esistere dei passeggini per i quali la pedana non è adatta perchè i supporti non possono essere correttamente fissati al telaio. Vi preghiamo di consultare il rivenditore prima dell'acquisto.

Prima di ogni utilizzo verificare se la pedana è correttamente connessa al passeggino.

Verificare periodicamente se le viti sono correttamente strette e se tutte le parti della pedana sono in ordi-

ne.

Qualsiasi modifica o deterioramento di pedana o passeggino compromette la sicurezza del bambino.

La pedana non è adatta per uso su neve o su superfici cedevoli.

La pulizia di pedana e ruote deve essere fatta periodicamente con acqua tiepida.

Inoltre, seguire precisamente le istruzioni del passeggino.

L'uso della pedana è consentito solo quando c'è un secondo bambino nel passeggino o se le maniglie che spingo il passeggino sono tenute strettamente dalle mani di un adulto.

La pedana non è un giocattolo.

Al fine di garantire la sicurezza e la funzionalità del prodotto, evitare ogni sovraccarico e qualsiasi trasporto di carichi diversi dal bambino.

SERVIZIO POST VENDITA

Se, una volta acquistato il prodotto, avete necessità di assistenza o di parti di ricambio, mettetevi in contatto con il rivenditore presso il quale avete acquistato il prodotto, oppure contattate il Servizio Post Vendita Brevi (anche a mezzo posta elettronica all'indirizzo e-mail info@brevi.eu).

GARANZIA

Tutti i nostri prodotti sono realizzati con materiali di prima scelta e fabbricati sotto i più severi controlli di qualità.

Tutti i nostri prodotti sono garantiti contro i difetti di fabbricazione per un periodo di 24 mesi dalla data d'acquisto.

Questa garanzia non ha effetto nel caso di danni causati a seguito di un uso improprio o scorretto del prodotto odanneggiamento accidentale, sempre in accordo con i diritti sanciti dalla legge.

Per l'attivazione della garanzia è necessaria la ricevuta d'acquisto.

Per questa ragione vi consigliamo di conservarla in luogo sicuro.

Attenzione. Per evitare pericolo di soffocamento, eliminare la protezione plastica prima di utilizzare questo articolo. Questa protezione deve essere distrutta o smaltita fuori dalla portata dei bambini.

Usare solo accessori o ricambi raccomandati da Brevi.

Potrebbe essere pericoloso utilizzare accessori non approvati da Brevi.

Dear Customer, thank you for choosing a Brevi product.

The board you have purchased is a product that enables you to transport your child comfortably and without fatigue in the pram. Wally is a practical and comfortable product and can be attached to the axle, rear bar and folding plate of most of prams, strollers and buggies.

The board is developed for prams, strollers and folding buggies with a rigid rear axle or tube, horizontal bow for securing with a diameter of up to 45 mm tube. It may not be suitable for some baby carriages without applicable rear construction or in cases where the brake function is hindered. Please consult your specialist dealer before making your purchase.

ASSEMBLY INSTRUCTIONS

- 1 Assemble the wheels (B) on the foot-board (A) with the screws (C) and nuts (D).
Ensure that the screws are firmly tightened. Use the attached tool for this and the further steps.
- 2 The coupling part (F) of board is provided with 4 pairs of adaptors that fit most of the baby carriages at the rear part for 10 mm axel (folding pate) or tubes of 25,4, 17 and 45 mm diameters. Assemble the fitting pairs of adaptor in the coupling wire by pulling and hold the trigger as illustrated and sliding the adaptor up into the coupling wire at both sides.
- 3 The coupling part (F-G) has already been pre-assembled by the manufacturer as per the following drawing (Pic.4). If the pram is equipped with a basket, it can be of help if the basket is removed so that sufficient space can be created for the coupling hooks.
- 4 Measure the axle height of your pram. Screw connect the L-attachment (L) provisionally with the coupling plate (7), depending on the axle height with the L-attachment upwards or downwards (see Pic.5).
- 5 Assemble the foot-board (A) on the L-attachment (L) using the screws, washers (H) and nuts (I).
Hang the coupling set onto the pram axle with both hooks. Alter the height on the L-bar (L) by selecting the corresponding hole height (L) until the board is positioned horizontally to the ground.
The foot-board is positioned horizontally at a height of 16 cm above the ground.
- 6 Now adapt the coupling parts (Pic.10) to the pram axle as far as the greatest possible width. Fix all screws in this position. Your board is now ready for use.

SAFETY INSTRUCTIONS

- **WARNING Never leave the child unattended**
- **WARNING Make sure all the blocking devices are correctly installed before use**
- **WARNING Any extra weights or weights could put the balance and the stability of the products at risk**
- **WARNING This product is not suitable for use while running or skating**
- **WARNING The board is designed for children upwards of 15 months and up to a maximum weight of 20 kg.**

Do not use the board until your child can walk independently and without help.

Children must only be transported on the foot-board in a standing position.

Allow your child to alight from the board before reaching pavement edges, stairs, steep paths, tight corners, as well as when manoeuvring backwards.

There may be types of pram for which the board is not suitable because the coupling cannot be attached firmly to the frame construction. Consult your specialist dealer before making your purchase.

Before starting out on each journey, check whether board and pram are correctly connected to one another. From time to time, check that all screws and mountings of the board are sitting firmly and that all parts of the

pram are OK.

No alterations must be made to the board or pram which result in safety no longer being guaranteed.

The board is not suitable for use on snow or soft surfaces.

Clean the board and the wheels from time to time with warm soapy water.

Apart from this, adhere precisely to the instructions of your pram manufacturer.

The use of the board is only admissible if there is a second child in the pram or if the pushing handles of the pram are held tightly with both hands by an adult.

The board is not a toy.

In order to guarantee the safety and functionality of the device, avoid any overloading and under no circumstances use it for transporting other items.

AFTER SALE SERVICE

If when you receive the product you need assistance, spare parts, or if you are unhappy with any aspects of the goods please contact your retailer or contact Brevi's Customer Services (also by e-mail: info@brevi.eu).

GUARANTEE

All our products are made from the finest quality materials and are manufactured under the strictest quality controls.

We guarantee all our products or parts thereof, for a period of 24 months from the date of purchase against faulty manufacture.

This guarantee is not effective against damage caused as a result of incorrect usage of the product or accidental damage.

This in no way affects your statutory rights.

For guarantee purposes we will require proof of purchase. We recommend that the receipt for your products is kept in a secure place.

Warning. To avoid suffocation risk, remove the plastic protection before using the product.

This plastic protection has to be thrown away in a waste disposal far from the child.

Do not use accessories or replacement parts other than the ones approved by Brevi.

The use of accessories not approved by Brevi could be dangerous.

Verehrter Kunde, wir danken Ihnen, dass Sie ein Produkt Brevi gewählt haben.

Dieses Fußboard ist eine bequeme Mitfahrgelegenheit für Ihre Kinder.

Wally Fußboard ist ein praktisches Produkt, das man an die Rückseite fast aller Kinder- und Sportwagen befestigen kann.

Es ist geeignet für Kinder- und Sportwagen mit Achse, Traverse oder Rohr mit einem Durchmesser bis max. 45 mm.

Nicht geeignet für Kinder- oder Sportwagen ohne Rückhalterung zur Befestigung des Fußboards oder deren Bremse die Befestigung behindert.

Bitte lassen Sie sich bei Ihrem Fachhändler beraten.

ANLEITUNG

- 1 Die Räder (B) an das Fußboard (A) mit Schrauben (C) und Schraubenmutter (D) montieren. Bitte vergewissern Sie sich, dass die Schrauben richtig festgezogen sind. Bitte verwenden Sie das mitgelieferte Werkzeug auch für die nächsten Montageschritte.
- 2 Anbei finden Sie 4 Paar Adapter, mit denen die Fußboard-Halterung (F) einfach, an fast alle Kinder- und Sportwagen mit flacher Rücktraverse bis 10 mm oder Achse/Rohr mit Durchmesser bis max. 45 mm, 17 zu befestigen ist. Die Adapter müssen beidseitig montiert werden: die Feder drücken und halten, dann die Adapter in die Halterung einstecken.
- 3 Die Halterung (F-G) wird bereits montiert geliefert (siehe Bild 4). Wenn der Korb des Kinderwagens die Montage des Fußboard hindert, bitte entfernen Sie ihn.
- 4 Die Höhe der Rücktraverse abmessen und das Winkeldreieck richtig verstellen, damit das Fußboard nach der Montage waagrecht bleibt (fig.5).
- 5 Das Fußboard (A) und das Winkeldreieck (L) mit den Schrauben (H), Scheiben und Schraubenmutter (I) montieren und die Halterung an der Rücktraverse befestigen. Bitte verstellen Sie das Winkeldreieck (L) so, dass das Fußboard waagrecht und ungefähr 16 cm vom Boden entfernt ist.

SICHERHEITSHINWEISE

- **WARNUNG** Lassen sie ihr kind nie unbeaufsichtigt.
- **WARNUNG** Vergewissern Sie sich vor Gebrauch, dass alle Befestigungsmechanismen ordnungsgemäß verrastet und geschlossen sind.
- **WARNUNG** Sobald Ihr Kind aus eigener Kraft sitzen kann ist es notwendig es mit dem Sicherheitsgurt zu sichern.
- **WARNUNG** Diese Produkte sind nicht zum Rennen oder Skaten geeignet.
- **WARNUNG** Fußboard geeignet für Kinder ab 15 Monate und bis zu einem Körpergewicht von 20 kg.

Das Fußboard nicht verwenden, solange das Kind nicht allein stehen kann. Das Kind muss beim Mitfahren aufrecht stehen.

Bitte lassen Sie Ihr Kind immer, vor eine Treppe oder Stufe, bei steiler Neigung, einer engen Ecke oder beim Rückwärtsfahren, absteigen.

Nicht für alle Kinder- und Sportwagen geeignet: die Stabilität der Halterungen am Rahmen könnte beeinträchtigt sein. Deshalb lassen Sie sich vom Fachhändler bzw. Kundendienst beraten.

Bitte vergewissern Sie sich vorm Gebrauch, dass das Fußboard richtig an den Kinderwagen befestigt ist. Klemmschrauben regelmäßig kontrollieren und bei Bedarf festziehen; bitte versichern, dass keine Teile gebrochen sind oder fehlen.

Bei Änderungen oder Beschädigungen kann die Sicherheit Ihres Kindes beeinträchtigt sein.

Im Schnee oder auf anderen unbefestigten Böden nicht verwenden.

Fußboard und Räder regelmäßig mit Wasser und Seife reinigen.

Verwenden Sie das Fußboard nur, wenn sich ein Kind im Kinder- oder Sportwagen befindet; beim Gebrauch bitte immer die Griffe des Kinder- oder Sportwagens festhalten.

Das Fußboard ist kein Spielzeug.

Um die Sicherheit des Kindes und die Funktion des Produktes zu gewährleisten, überladen Sie das Fußboard nicht. Nur zum Mitfahren von Kindern geeignet.

DIENSTLEISTUNG NACH DEM VERKAUF

Sollten Sie nach Kauf des Produktes Hilfe brauchen oder Ersatzteile benötigen, können Sie sich mit dem Verkäufer, wo Sie den Kindersitz gekauft haben, in Verbindung setzen, oder kontaktieren Sie einfach Brevi bei e-mail:info@brevi.eu.

GARANTIE

Alle unsere Produkte sind aus Materialien erster Wahl und es werden unter den strengsten Qualitätskontrollen hergestellt.

Alle unsere Produkte sind für eine Periode von 24 Monaten von Einkaufsdatum gegen Herstellungs-Fehler garantiert. Diese Garantie hat keine Wirkung im Fall von verursachten Schäden infolge eines uneigentlichen oder unrichtigen Gebrauch des Produktes oder zufälliger Beschädigung, immer in Vereinbarung mit den vom Gesetz bestätigten Rechten.

Der Zettel ist für die Aktivierung der Garantie notwendig.

Wir empfehlen Sie aus diesem Grund, ihn in einem sicherem Platz zu bewahren.

Achtung. Um Erstickungsgefahr zu vermeiden, entfernen und entsorgen alle Plastikverpackungen ausser Reichweite von Kindern.

Verwenden Sie nur Ersatzteile oder Zubehörteile, die vom Hersteller anerkannt sind.

Es könnte gefährlich sein, Zubehörteile zu benutzen, die nicht von Brevi anerkannt sind.

Nous vous remercions de la confiance que vous nous accordez en préférant un produit Brevi.

La marche à roulettes permet de transporter confortablement et sans fatigue votre enfant avec le landau. Wally est un produit pratique et peut être fixé à la partie postérieure de beaucoup de landaus ou de poussettes.

La marche à roulettes est conçue pour des landaus ou des poussettes munies d'un axe, barre transversale ou tube rigide horizontal postérieur de diamètre jusqu'à 45 mm. Elle ne convient pas à des poussettes qui ne disposent pas de support rigide postérieur adapté pour la fixer ou qui ont comme barre transversale postérieure une partie du frein.

Nous vous prions de consulter le revendeur avant l'achat.

INSTRUCTIONS DE MONTAGE

- 1 Assembler les roues (B) sur le plateau (A) avec les vis (C) et les écrous (D). Vous assurer que les vis soient bien serrées. Utiliser l'outil fourni pour cette phase de montage et les suivantes.
- 2 Sont fournies 4 paires d'adaptateurs plastiques qui permettent de fixer le support adaptateur (F) à la plupart de poussettes munies de traverses postérieures plates de 10 mm ou de tubes de diamètre 25.4, 17 ou 45 mm. Pour assembler les adaptateurs: tenir tiré le support adaptateur et faire glisser les adaptateurs plastiques dans les supports de chaque côté.
- 3 Le support adaptateur (F-G) est déjà pré assemblé selon le dessin ci-joint (Fig.4). Si la poussette est équipée d'un panier, retirer le panier peut aider à créer l'espace afin de fixer les crochets de la marche à roulettes à la poussette.
- 4 Mesurer la hauteur de la barre transversale de la poussette à laquelle vous fixerez la marche à roulettes. Positionner la patte de fixation en L (L) avec la plaque (G) en face du trou de façon à ce que la marche à roulettes soit horizontale une fois montée en choisissant l'orientation la meilleure de la patte de fixation en L (9) (fig.5).
- 5 Assembler la marche à roulettes (A) à la patte de fixation en L (L) en employant les vis (H), les rondelles et les écrous (I). Fixer la marche à roulettes à la barre transversale de la poussette au moyen des 2 crochets. Fixer la patte de fixation en L (L) en choisissant le trou et l'orientation les plus adaptés pour obtenir la position horizontale de la marche à roulettes. La marche à roulettes horizontale se trouve environ à 16 cm du sol.
- 6 Régler les extrémités du support des adaptateurs (Fig.10) à la poussette de façon à avoir la plus grande largeur possible. Serrer tous les écrous pour maintenir cette position. La marche à roulettes est maintenant prête à être utilisée.

SECURITE

- **AVERTISSEMENT** Il peut être dangereux de laisser votre enfant sans surveillance dans la poussette.
- **AVERTISSEMENT** S'assurer que tous les dispositifs de verrouillage et de fixation sont correctement enclenchés avant utilisation.
- **AVERTISSEMENT** Le fait d'accrocher au guidon une charge influe sur la stabilité de la poussette.
- **AVERTISSEMENT** Ne pas utiliser ce produit en faisant du jogging ou des promenades en rollers.
- **AVERTISSEMENT** La marche à roulettes est destinée à transporter des enfants jusqu'à 15 mois et d'un poids maximum de 20 kg.

Ne pas utiliser la marche à roulettes si l'enfant n'est pas en mesure de marcher tout seul et sans à aide.

L'enfant peut être transporté sur la marche à roulettes seulement en position debout.

Faire descendre l'enfant de la marche à roulettes avant d'aborder les trottoirs, les escaliers, les pentes raides, les angles étroits et avant d'effectuer des mouvements de marche arrière.

Il peut exister des poussettes pour lesquelles la marche à roulettes n'est pas adaptée parce que les supports ne peuvent pas être correctement fixés au cadre. Nous vous prions de consulter le revendeur avant l'achat. Avant chaque utilisation, vérifier si la marche à roulettes est correctement fixée à la poussette.

Vérifier périodiquement que les vis et que toutes les parties de la marche à roulettes sont correctement fixées. N'importe quel modification ou détérioration de la marche à roulette ou de la poussette compromet la sécurité de l'enfant. La marche à roulettes ne doit pas être utilisée sur la neige ou sur des surfaces glissantes. Le nettoyage de la marche à roulette et des roues doit être fait périodiquement avec de l'eau tiède.

Suivre précisément les instructions du fabricant de la poussette.

L'utilisation de la marche à roulettes n'est autorisée que lorsqu'il y a un second enfant dans la poussette ou si les poignées de la poussette sont tenues fermement par un adulte.

La marche à roulettes n'est pas un jouet.

Afin de garantir la sécurité et le caractère de produit, éviter toute surcharge et ne pas l'utiliser pour d'autre transport que l'enfant.

SERVICE APRÈS-VENTE

Si, après avoir acheté le produit, vous avez besoin d'assistance, de pièces de rechange ou si vous êtes insatisfaits du produit, veuillez contacter le revendeur auprès duquel vous avez acheté le produit, ou contacter la Sté Brevi par courriel à l'adresse e-mail info@brevi.eu.

GARANTIE

Tous nos produits sont réalisés avec des matériels de premier choix et fabriqués sous des contrôles très sévères.

Tous nos produits sont garantis contre les défauts de fabrication pour une période de 24 mois à compter de la date d'achat. Cette garantie n'a pas d'effet en cas de dommages causés par une mauvaise utilisation du produit ou par un accident, et ceci toujours en accord avec les droits établis par la loi.

Pour l'activation de la garantie, il faut avoir le reçu d'achat; pour cela, nous vous conseillons de la conserver dans un lieu sûr.

Attention. Pour éviter tout risque d'étouffement, retirer la protection plastique avant d'utiliser ce produit. Cette protection doit être détruite ou tenue hors de portée des enfants.

Ne pas utiliser d'accessoires ou d'autres pièces de rechange que celles recommandées par Brevi.

L'utilisation d'autres pièces de rechange ou accessoires non approuvés par Brevi peut rendre dangereuse l'utilisation de ce produit.

Estimado Cliente, gracias por escoger un producto Brevi.

La tarima les permite transportar confortablemente y sin cansancio vuestro niño junto con la sillita de paseo. Wally es un producto práctico y puede acoplarse a la parte posterior de muchas sillitas de paseo o cochecitos.

La tarima está proyectada para sillitas de paseo o cochecitos dotados de tabla, travesaño o tubo rígido posterior con diámetro hasta 45 mm. No es adecuada para sillitas de paseo que no dispongan de un soporte rígido posterior en donde acoplarse o que tengan como travesaño posterior una parte del freno. Rogamos consulten el revendedor antes de efectuar la compra.

INSTRUCCIONES DE MONTAJE

- 1 Ensamblar las ruedas (B) en la tarima (A) con los tornillos (C) y las tuercas (D). Asegurarse que los tornillos estén bien apretados. Utilizar la herramienta entregada para esto y los siguientes pasos del montaje.
- 2 Se entregan 4 pares de adaptadores plásticos que permiten adaptar el soporte adaptador (F) para acoplarse a la mayor parte de las sillitas de paseo para travesaños posteriores llanos a 10 mm. o tubos de diámetro 25,4, 17 ó 45 mm.. Ensamblar los adaptadores por ambos lados: tensar el soporte adaptador hacer deslizar los adaptadores plásticos en el alojamiento.
- 3 El soporte adaptador (F-G) está ya previamente ensamblado según el dibujo aquí indicado (Fig.4). Si la silla de paseo está dotada de cesta, desplazarla puede ayudar a crear el espacio para acoplar la tarima a la silla de paseo.
- 4 Medir la altura del travesaño de la sillita de paseo en donde acoplar la tarima mediante el gozne (L) y colocar el gozne utilizando el agujero que hace que la tarima sea horizontal después de su montaje; eligiendo la orientación mejor del gozne (fig.5).
- 5 Ensamblar la tarima (A) con el gozne (L) usando los tornillos (H), las arandelas y las tuercas (I). Sujetar la tarima al travesaño de la sillita de paseo mediante los enganches. Sujetar el gozne (L) eligiendo el agujero y la orientación más adecuados para obtener la posición horizontal de la tarima. La tarima horizontal se encuentra a 16 cm. de tierra aproximadamente.
- 6 Ajustar las extremidades del soporte de los adaptadores (Fig.10) a la sillita de paseo para obtener el máximo ancho posible. Apretar todas las tuercas para mantener esta posición. La tarima está lista para el uso.

SEGURIDAD

- **ADVERTENCIA** Puede ser peligroso dejar al niño sin vigilancia.
- **ADVERTENCIA** Antes de usar asegurarse siempre que los dispositivos de seguridad de la silla estén correctamente bloqueados.
- **ADVERTENCIA** Eventuales pesos añadidos o colgados del manillar pueden producir pérdidas de equilibrio y de estabilidad del producto.
- **ADVERTENCIA** Los productos no son aconsejados para correr o “Skating”.
- **ADVERTENCIA** La tarma está proyectada para niños hasta 15 meses y 20 kg.

No usar la tarima hasta que el niño pueda caminar por sí sólo y sin ayuda. El niño puede ser transportado en la tarima sólo en posición erecta.

Hacer descender de la tarima al niño antes de que pueda llegar a alcanzar peldaños en el suelo, escaleras, pendientes empinadas, esquinas estrechas y movimientos en marcha atrás.

Pueden existir algunas sillitas de paseo para las cuales la tarima no es adecuada, ya que los soportes no puedan ser sujetados correctamente al chasis. Rogamos consulten el revendedor antes de efectuar la compra.

Antes de cada utilización, comprobar si la tarima está correctamente acoplada a la sillita de paseo. Comprobar periódicamente si los tornillos están correctamente apretados y si todas las piezas de la tarima están ordenadas.

Cualquier modificación o deterioro de la tarima o de la sillita de paseo comprometen la seguridad del niño.

La tarima no es adecuada para ser usada sobre la nieve o sobre superficies que puedan ceder.

La limpieza de la tarima y de las ruedas deberá hacerse con agua tibia.

Asimismo, se deberán seguir las instrucciones de la sillita de paseo.

El uso de la tarima está permitido sólo cuando hay un segundo niño en la sillita de paseo o si las manijas que empujan la sillita de paseo sujetadas fuertemente por las manos de un adulto.

La tarima no es un juguete.

A fin de garantizar la seguridad y la funcionalidad del producto, evitar cualquier carga excesiva y cualquier transporte de cargas deferentes del niño.

SERVICIO POST VENTA

Si, una vez comprado el producto necesita asistencia, partes de recambio o está insatisfecho con el aspecto del producto, póngase en contacto con el vendedor al que ha comprado el producto o contacte a Brevi mediante correo electrónico a la dirección e-mail: info@brevi.eu.

GARANTÍA

Todos nuestros productos son realizados con materiales de primera calidad y fabricados bajo los más estrictos controles de calidad.

Todos nuestros productos están garantizados por defectos de fabricación durante un período de 24 meses a partir de la fecha de compra. Esta garantía no es válida en caso de daños causados por un empleo inadecuado o incorrecto del producto o daños accidentales, siempre de acuerdo a los derechos sancionables por ley.

Para que su garantía sea válida es necesario el ticket de compra.

Por esta razón le aconsejamos que le conserve en un lugar seguro.

Atención. Para evitar riesgo de asfixia, quite la protección plástica antes de usar el producto. Esta protección plástica tiene que ser tirada en una recogida de basuras lejos del niño.

Usar sólo accesorios o recambios aconsejados por Brevi.

El uso de accesorios no aprobados por Brevi podría ser peligroso.

Prezado Cliente, agradecemos por ter escolhido um produto Brevi.

A plataforma que adquiriu é um produto que permite transportar o seu bebé confortavelmente e sem o fatigar no carrinho. O Wally é um produto prático e confortável e pode ser incorporado no eixo, na barra traseira e na placa articulável da maioria dos carrinhos, cadeiras de rua e cadeiras tipo bengala.

A plataforma foi desenvolvida para carrinhos, cadeiras de rua e cadeiras tipo bengala articuladas com um eixo traseiro ou tubo rígido, arco horizontal para segurança com um tubo de diâmetro máximo de 45 mm. Pode não ser adaptável a alguns carrinhos de bebé sem uma estrutura traseira aplicável, ou em casos em que os travões o impossibilitem. Consulte por favor um agente especializado antes da sua aquisição.

INSTRUÇÕES DE MONTAGEM

- 1 Monte as rodas (B) na base da plataforma (A) com os parafusos (C) e as porcas (D).
Assegure-se que os parafusos estão bem apertados. Use a ferramenta fornecida para este e outros passos de montagem.
- 2 O sistema de ligação (F) da plataforma é provido de 4 pares de adaptadores que se ajustam à maioria das partes traseiras dos carrinhos de bebé com um eixo de 10 mm (placa articulada) ou tubos com os diâmetros 25,4, 17 e 45 mm. Monte aos pares as peças de ligação do adaptador no cabo de ligação e segure no trinco fazendo deslizar o adaptador até ao cabo de ligação em ambos os lados, tal como ilustrado.
- 3 O sistema de ligação (F-G) foi previamente montado pelo produtor de acordo com o esquema abaixo (fig.4). Se a cadeira de rua estiver equipada com cesto, retirá-lo pode ajudar a criar espaço suficiente para prender os ganchos de ligação da plataforma á cadeira de rua.
- 4 Meça a altura do eixo do carrinho. Aparafuse a ligação tipo L (L) provisoriamente com a placa de ligação, dependendo da altura do eixo, com a ligação tipo L para cima ou para baixo (ver esquema 5).
- 5 Monte a base da plataforma (A) na ligação tipo L (L) usando os parafusos, as anilhas (H) e as porcas (I). Engate o conjunto de ligação no eixo do carrinho com ambos os ganchos. Altere a orientação da ligação tipo L (L) seleccionando o orifício até a plataforma estar posicionada horizontalmente ao chão. A base da plataforma é posicionada horizontalmente a 16 cm do chão.
- 6 Adapte agora as ligações (Fig.10) do eixo do carrinho em toda a largura. Fixe todos os parafusos nesta posição. A sua plataforma está pronto para ser utilizada.

INDICAÇÕES DE SEGURANÇA

- **ADVERTÊNCIA** Nunca deixe a criança na cadeira sem vigilância.
- **ADVERTÊNCIA** Antes de usar o artigo , certifique-se de que todos os dispositivos de boqueio estão correctamente instalados.
- **ADVERTÊNCIA** Qualquer peso extra ou esforços nos manípulos podem colocar a estabilidade e o equilíbrio do produto em risco.
- **ADVERTÊNCIA** Este produto não é adequado para ser usado enquanto pratica corrida ou patinagem.
- **ADVERTÊNCIA** A Plataforma foi projectado para crianças com idade mínima de 15 meses e com um peso máximo de 20 kg.

Não use a plataforma até o seu filho(a) poder caminhar de forma independente e sem ajuda.

As crianças só podem ser transportadas na plataforma na posição em pé.

Permita à criança sair da plataforma antes de chegar ao fim do pavimento, a escadas, rampas de acesso, esquinas estreitas assim como quando manobrando para trás.

Há vários tipos de carrinhos para os quais a plataforma não é adequada porque não é possível fazer uma

adaptação firme à estrutura. Consulte por favor o agente especializado antes da sua aquisição.

Antes de iniciar cada viagem, verifique se a plataforma e o carrinho estão correctamente adaptados um ao outro.

Verifique periodicamente se todos os parafusos e suportes da plataforma estão firmemente posicionados e se todas as partes do carrinho estão bem.

Não devem ser feitas alterações na plataforma ou na cadeira de rua, caso contrario resultará no fim da garantia de segurança.

A plataforma não é apropriada para utilização em neve ou em superfícies macias.

Limpe a plataforma e as rodas periodicamente com água morna ensaboada.

Siga precisamente as instruções do produtor.

A utilização da plataforma é apenas permitida se houver uma segunda criança no carrinho, ou se as pegadas para empurrar o carrinho forem firmemente seguras por ambas as mãos de um adulto.

A plataforma não é um brinquedo.

De modo a garantir a segurança e funcionalidade deste aparelho, evite sobrecargas e não o use, em circunstância alguma, para o transporte de outros itens.

SERVIÇO PÓS VENDA

Se, quando receber o produto, precisar de assistência, acessórios ou se estiver insatisfeito com qualquer aspecto do artigo, contacte o revendedor ou os nossos Serviços de apoio ao Cliente Brevi em info@brevi.eu.

GARANTIA

Todos os produtos foram produzidos com os melhores materiais e foram fabricados de acordo com os controlos de qualidade mais restritivos.

Damos garantia de todos os nossos produtos e peças que os constituem durante um período de 24 meses desde a data de aquisição, contra defeito de produção.

Esta garantia não abrange danos causados como resultado de utilização incorrecta do produto ou dano por acidente.

Isto não afecta de forma alguma os seus direitos estatutários.

É obrigatória a apresentação de prova de compra para efeitos de reclamação de garantia. Recomendamos que guarde o recibo em local seguro.

Atenção. Para evitar o risco de asfixia, eliminar a protecção plástica antes de utilizar este artigo. Esta protecção deve ser destruída ou mantida fora do alcance das crianças.

Não usar acessórios ou componentes que não os aprovados pela Brevi.

O uso de acessórios não aprovados pela Brevi poderá ser perigoso.

Spoštovani kupec, zahvaljujemo se vam, da ste izbrali prav izdelek Brevi.

Rolka za otroški voziček omogoča prevoz dodatnega otroka brez dodatne obremenitve ogrodja otroškega vozička. Rolka Wally je izredno uporabna in udobna. Pritrdite jo lahko na os ali zadnjo gred skoraj vseh otroških vozičkov.

Rolko lahko namestite na otroške vozičke z nepremično zadnjo osjo ali cevjo, vodoravnim lokom, ki imajo premer do 45 mm. Rolka ni primerna za otroške vozičke, katerih zadnji del ogrodja ni primeren za namestitev rolke oz. za tiste vozičke, pri katerih bi rolka vplivala na delovanje zavor. Pred nakupom rolke se posvetujte z vašim prodajalcem.

NAVODILA ZA SESTAVO

- 1 Na desko rolke z vijaki (B) in maticami (A) pritrdite kolesa (C-D). Prepričajte se, ali ste vijake dobro privili. Izdelek sestavite s pomočjo priloženega orodja.
- 2 V vezni element rolke (F) lahko vstavite 4 različne adapterje, ki omogočajo namestitev rolke na zadnjo os večine otroških vozičkov. Rolko lahko namestite na vozičke, katerih debelina zadnje osi je 10 mm oz. ima zadnja cev premer med 25,4, 17 in 45 mm. Adapter vstavite v vezni element tako, da povlecete in zadržite zapah veznega elementa in vstavite adapter v vezni element. Postopek ponovite na drugi strani.
- 3 Povezovalni del rolke (F-G) je že sestavljen (slika 4). V kolikor ima voziček nakupovalno košaro, vam priporočamo, da košaro odstranite ter na ta način omogočite dovolj prostora za spojna kavlja (slika 5) .
- 4 Izmerite višino osi vašega vozička. Glede na višino osi vozička privijte kotnik (L) nekoliko navzgor oz. navzdol na povezovalno ploščico (G) privijte kotnik (L).
- 5 Z vijaki, tesnili (H) in maticami (I) privijte skupaj desko rolke (A) in kotnik (L). Z izbiro pravilne luknje prilagodite višino kotnika (L). Rolka mora biti vodoravno s tlemi.
- 6 Povezovalne dele (Fig.10) povežite z osjo vozička. Pri tem upoštevajte največjo možno širino. Vse vijake privijte. Rolka je pripravljena za uporabo.

VARNOSTNI NAPOTKI

- **OPOZORILO** Otroka nikoli ne pustite samega brez nadzora.
- **OPOZORILO** Pred vsako uporabo se prepričajte, ali so se varovala na vozičku in sedež pravilno zaskočila.
- **OPOZORILO** Kakršnakoli dodatna obremenitev ročaja, lahko resno ogrozi ravnotežje in stabilnost vozička.
- **OPOZORILO** Izdelek ni primeren za tek ali rolanje.
- **OPOZORILO** Rolka je primerna za otroke starejše od 15 mesecev in težke do največ 20 kg.

Rolke ne uporabljajte vse dokler otrok ne hodi samostojno brez dodatne pomoči.

Na rolki morajo otroci le stati.

Preden se boste približali pločniku, stopnicam, strmini, vogalom, ali pri vzratni vožnji naj otrok sestopi iz rolke.

Na trgu so prisotni številni otroški vozički z različnimi tipi ogrodij, na katere rolke ne morete optimalno/ trdno namestiti. Zato vam svetujemo, da se še pred nakupom posvetujete z vašim prodajalcem.

Pred uporabo rolke preverite ali je le- ta pravilno nameščena na ogrodje vozička.

Redno preverjajte ali so vijaki in pritrdilni deli rolke in deli vozička trdno pritrjeni.

Rolke in vozička nikoli ne spreminjajte, saj lahko

Rolke ne uporabljajte na snegu ali mehki površini.

Z toplo vodo, ki ste ji dodali blago milnico, občasno očistite desko in kolesa rolke.

Upoštevajte tudi navodila za uporabo otroškega vozička.

Rolko uporabljajte le, če morate prevažati dodatnega otroka in ali če voziček z obema rokama trdno potiska odrasla oseba.

Rolka ni igrača.

Rolka bo varna le, če je ne boste preobremenili ali uporabljali za prevoz drugih predmetov.

PO PRODAJNE STORITVE

V kolikor po nakupu izdelka potrebujete dodatne informacije, rezervne del ali z izdelkom niste zadovoljni, se prosim obrnite na vašega prodajalca ali BREVI-jevo službo za odnose s kupci na info@brevi.eu.

GARANCIJA

Vsi naši izdelki so izdelani iz visoko kakovostnih materialov in pod strogim kakovostnim nadzrom.

Vsi naši proizvodi imajo od dneva nakupa v prodajalni 24mesečno garancijo za vse napake v materialu in izdelavi. Iz tega jamstva so izključene poškodbe, ki so posledica nepravilne uporabe ali namernega poškodovanja izdelka. Garancija ne vpliva na vaše zakonsko določene pravice. Garancijo lahko uveljavljate le z računom, zato vam svetujemo, da račun shranite na varen prostor.

Pozor. Še pred uporabo izdelka odstranite plastično ovojno embalažo in jo zavržite oz. Shranite nedosegljivo otrokom. Na ta način boste preprečili nevarnost davljenja oz. Zadušitve.

Uporabljajte le dodatke oz. nadomestne dele proizvajalca Brevi.

Uporaba dodatkov, ki niso dobavljeni s strani proizvajalca Brevi, je lahko nevarna.

Szanowny kliencie, dziękujemy Ci za wybór produktu Brevi.

Podstawka, którą Państwo nabyliście jest produktem, który umożliwia Ci przewożenie dziecka w wygodny sposób bez fatygowania wózka. Wally jest praktycznym i wygodnym produktem i może być doczepiony do tylnej osi większości wózków i spacerówek.

Podstawka jest zaprojektowana do wózków i składanych spacerówek ze sztywną tylną osią lub rurką, poprzeczny łuk dla zabezpieczenia o średnicy rurki do 45 mm. Może nie być odpowiedni do niektórych wózków bez przystosowanej tylnej konstrukcji lub w przypadkach, w których utrudnione jest to poprzez ustawienie hamulca. Skonsultuj się z dealerem przed zakupem.

INSTRUKCJA MONTAŻU

- 1 Montaż kółek (B) na podstawce (A) za pomocą śróbek (C) i nakrętek (D). Upewnij się, że śrubki są ciasno dokręcone. Użyj dołączonych narzędzi do dalszych kroków.
- 2 Część łącznikowa (F) jest wyposażona w 4 pary adapterów które pasują do większości wózków dziecięcych w tylnej części zawieszenia na rurkach o średnicy 10mm, 25,4 , 17 lub 45mm.
- 3 Część łącznikowa (F-G) została wcześniej zamontowana przez producenta tak jak na kolejny rysunku (Fig.4). Jeżeli wózek jest wyposażony w koszyk, może być pomocne jeżeli zdejmujemy koszyk tak aby wytworzyć wystarczająco dużo miejsca na zaczepy.
- 4 Zmierz wysokość tylnego zawieszenia w Twoim wózku. Przykręć złączkę załącznik-L (9) tymczasowo ze złączką (L), zależnie od wysokości tylnej osi z załącznikiem-L u dołu lub u góry (patrz rysunek 5)
- 5 Zamontuj podstawkę (A) z załączniku-L (L) używając śróbek, podkładek (H) i nakrętek (I) zawieś zestaw łącznikowy na tylnym zawieszeniu wózka z dwoma hakami. Zmień wysokość poprzeczki-L (9) poprzez dobranie odpowiednich wysokości otworów (L) aż do momentu jak podstawka jest ustawiona w poziomie do podłoża.
Podstawka pod stopy jest ustawiona w poziomie na wysokości 16 cm od ziemi.
- 6 Teraz dopasuj części łącznikowe (Fig.10) do zawieszenia tak szeroko jak jest to możliwe. Dokręć wszystkie śrubki w tej pozycji. Twoja podstawka jest teraz gotowa do użycia.

INSTRUKCJE BEZPIECZEŃSTWA

- **UWAGA** Nigdy nie pozostawiaj dziecka w wózku bez opieki.
- **UWAGA** Przed użyciem, upewnij się, że wszystkie urządzenia blokujące oraz siedzisko są poprawnie zablokowane.
- **UWAGA** Wszelkie dodatkowe obciążenie doczepione do rączki może doprowadzić do utraty stabilności produktu.
- **UWAGA** Produkt nie jest przeznaczony do używania podczas biegania lub jeżdżenia na rolkach.
- **UWAGA** Podstawka jest zaprojektowana dla dzieci od 15 miesiąca życia i do maksymalnie 20 kg wagi.

Nie używaj podstawki aż do momentu jak dziecko nie nauczy się samodzielnie chodzić.

Dzieci mogą być przewożone na podstawce w stojącej pozycji.

Pozwól dziecku zstąpić z podstawki przed dojechaniem do krawędzi chodnika, schodów, stromych chodników, ciasnych rogów, również podczas manewrowania do tyłu.

Niektóre modele wózków mogą nie być odpowiednie do zamontowania podstawki ponieważ łączniki nie mogą być załączone ściśle do konstrukcji ramy. Skonsultuj się z dystrybutorem przed dokonaniem zakupu.

Przed rozpoczęciem każdej podróży, sprawdzaj czy podstawka jest prawidłowo doczepiona do wózka.

Od czasu do czasu, sprawdzaj czy wszystkie śrubki i mocowania czy są stabilnie ustawione i czy wszystkie

części wózka są ok.

Żadne zmiany nie mogą być wprowadzone do podstawki lub wózka ponieważ może to wpłynąć na utratę gwarancji.

Podstawka nie jest odpowiednia do użytkowania na śniegu lub miękkich powierzchniach

Oczyść podstawkę oraz kółka od czasu do czasu używając ciepłej wody z mydłem

Oprócz tego, stosuj się ściśle do zaleceń producenta wózka.

Używanie podstawki jest do przyjęcia jedynie jeżeli w wózek jest drugie dziecko lub jeżeli rączki wózka są mocno trzymane przez dorosłą osobę

Podstawka nie jest zabawką

Aby zagwarantować bezpieczeństwo i funkcjonalność urządzeń, unikaj przeciążania i pod żadnym pozorem nie stosuj go do przewożenia przedmiotów.

SERWIS POSPRZEDAŻNY

Jeżeli jeśli po otrzymaniu produktu będziesz potrzebował pomocy, części zamiennych lub jeżeli jesteś niezadowolony z jakiegokolwiek powodu z przedmiotu skontaktuj się z dystrybutorem lub z naszym działem obsługi klienta firmy Brevi (również poprzez email: info@brevi.eu).

GWARANCJA

Wszystkie nasze produkty są wytworzone z najlepszej jakości materiałów i powstały pod nadzorem bardzo rygorystycznych kontroli jakości.

Zarówno przedmiot jak i jego części składowe posiadają 24 miesięczną gwarancję od daty zakupu na uszkodzenia powstałe z winy producenta.

Ta gwarancja nie obejmuje uszkodzeń powstałych na wypadek niepoprawnego użytkowania lub uszkodzenia w wypadku.

Nie jest to w żadnym wypadku naruszenie Twoich praw ustawowych.

Gwarancja jest uwzględniana jedynie po okazaniu dowodu zakupu. Zalecamy trzymanie paragonu w bezpiecznym miejscu.

Ważne. Aby uniknąć ryzyka uduszenia, zdejmij plastikową osłonę przed użyciem produktu.

Plastikowe pokrycie powinno zostać wyrzucone do kontenera z dala od dzieci.

Nie stosować akcesoriów lub części zamiennych innych jak te zatwierdzone przez Brevi.

Użycie akcesoriów nie zatwierdzonych przez Brevi może być niebezpieczne w skutkach.

Tisztelt vásárló! Köszönjük, hogy Brevi terméket választott.

Az Ön által megvásárolt segédkocsi (testvér-kocsi) egy olyan termék, ami lehetővé teszi a kisgyermek szállítását kényelmesen, és elfáradás nélkül. A Wally egy praktikus, kényelmes termék. A legtöbb babakocsi esetében felszerelhető a tengelyhez, illetve hátsó rúdhoz.

A segédkocsit a különböző babakocsi fajtákhoz fejlesztették ki, azokhoz, amelyeknél van egy merev hátsó tengely vagy cső. Vízszintesen rögzíthető, legfeljebb 45 mm átmérőjű rúdra.

Egyes babakocsi fajtáknál nem alkalmazható, mert a kialakításuk ezt nem teszi lehetővé, illetve a fékszerkezet útban van. Mielőtt vásárolna, kérdezze meg az eladót.

FELSZERELÉSI UTASÍTÁSOK

- 1 Szerelje fel a kerekeket (B) a segédkocsira (A) a csavarokkal (C) és anyákkal (D). Húzza meg szorosan a csavarokat. Ehhez és a következő lépésekhez használja a mellékelt szerszámot.
- 2 A segédkocsi csatlakozó részéhez (F) tartozik 4 pár adapter. Ezek valamelyike a különböző babakocsik zöménél alkalmazható, ott, ahol a hátsó részen van egy 10 mm-es tengely, illetve 25 - 17 - 45 mm-es átmérőjű cső. Szerelje fel az illesztő adapter valamelyikét a csatlakozóra a kioldó meghúzva tartásával, az ábrán látható módon. Csúsztassa fel az adaptert mindkét oldalon a csatlakozóra.
- 3 A következő ábrán olyan csatlakozó látható (F-G), amit már gyárilag felszereltek (Fig.4). Ha a babakocsi tároló kosárral felszerelt, kényelmesen hozzáférhetővé válnak az állító karok, amennyiben a kosarat eltávolítjuk.
- 4 Mérje le a babakocsi tengely-magasságát. Csavarozza fel az L-alakú alkatrészt (L) ideiglenesen a csatlakozó lemezre (G). Az L-alkatrésznek felfelé vagy lefelé kell állni, attól függően, hogy milyen magasan van a babakocsi tengelye.(lásd az ábrát 5).
- 5 Szerelje fel a segédkocsit (A) az L-összekötőre (L) a csavarokkal, alátétekkel (H) és anyákkal (I). A két kampóval akassza fel az összekötőt a babakocsi tengelyre. A megfelelő magasságban lévő nyílás megválasztásával változtassa meg a magasságot az L-összekötőnél (L). A segéd-kiskocsi lapja legyen vízszintes, és legyen a lap amire a gyermek rááll 16 cm magasan a talaj felett.
- 6 Most állítsa be a babakocsi tengelyéhez csatlakozó összekötőket (Fig.10) a lehető legszélesebb helyzetbe. A végső helyzetben húzza meg szorosan a csavarokat. Ezzel a segéd-kiskocsi használatra kész.

BIZTONSÁGI ELŐÍRÁSOK

- **FIGYELMEZTETÉS** Soha ne hagyja gyermekét felügyelet nélkül a babakocsiban.
- **FIGYELMEZTETÉS** Használat előtt bizonyosodjon meg róla, hogy minden megfelelően van beállítva és összeszerelve.
- **FIGYELMEZTETÉS** Bármilyen plusz súly, vagy a tolókarra rögzített súly veszélyeztetheti a babakocsi stabilitását.
- **FIGYELMEZTETÉS** A termék nem használható futás vagy görkorcsolyázás közben.
- **FIGYELMEZTETÉS** A segédkocsit 15 hónaposnál idősebb, és legfeljebb 20 kg súlyú gyermekekre tervezték.

Csak akkor használja ezt a segédkocsit, ha a gyermek már önállóan, segítség nélkül tud járni. A gyermek csak álló helyzetben utazhat ezen a kiskocsin. A gyermek szálljon le a kiskocsiról a járdaszegélynél, lépcsőn, szűk kanyarokban közlekedésnél, illetve hátrafelé manőverezés előtt. Vannak olyan babakocsik, amelyek nem alkalmasak a segédkocsi felszerelésére, mert a csatlakozót nem lehet megfelelően felerősíteni a babakocsi alvázára. Vásárlás előtt ezért tájékozódjon a boltban. Mielőtt sétára indul a babákkal, ellenőrizze, hogy a segédkocsi megfelelően csatlakozik-e a babakocsihoz. Időnként ellenőrizze, hogy valamennyi csavar és

összekötő elem megfelelően a helyén van-e, illetve a babakocsi valamennyi alkatrésze rendben van-e. Nem szabad változtatásokat végezni a segédkocsin illetve a babakocsin, mert így a biztonság továbbiakban nem garantálható. A segédkocsit havon, illetve puha felületeken nem lehet használni. Tisztítsa le időnként az állólapot és a kerekeket meleg szappanos vízzel. A fentiekén túl pontosan tartsa be a babakocsi gyártó előírásait.

A segédkocsit csak akkor szabad használni, ha egy másik gyermek is van a babakocsiban, illetve, ha a babakocsi fogantyúját egy felnőtt fogja erősen, két kézzel.

Ez a segéd-kiskocsi nem játékszer.

Az eszköz biztonságának és funkcionalitásának érdekében el kell kerülni mindenféle túlterhelést, és semmiképpen sem szabad azt más dolgok szállítására használni.

ELADÁS UTÁNI SZERVIZ

Amennyiben a termék átvételekor segítségre vagy esetleg alkatrészeire van szüksége, illetve, ha a termékkel kapcsolatban bármilyen vonatkozásban elégedetlen, kérjük vegye fel a kapcsolatot a kereskedővel vagy Ügyfélszolgálatunkkal a következő címen: info@brevi.eu.

GARANCIA

Valamennyi termékünk a legjobb anyagokból készül, és a gyártás a legszigorúbb minőségi ellenőrzés mellett történik.

Valamennyi termékünkre, illetve azok alkotórészeire, gyártási hibákra az eladás dátumától kezdve 24 hónap időtartamra garanciát vállalunk.

Ez a garancia nem érvényes olyan meghibásodásokra, amelyek a termék helytelen használatából illetve balesetből származnak.

Ez nem befolyásolja a Vevő törvényes egyéb jogait.

A garancia érvényesítéséhez szükségünk lesz a vásárlás igazolására.

Javasoljuk, hogy a vásárlási blokkot őrizze meg egy biztonságos helyen.

Figyelem. A fulladásveszély elkerülése érdekében távolítsa el a műanyag csomagolást mielőtt használná a terméket. Ezután dobja ki, a gyermektől távoli hulladék tárolóba.

A termékhez csak a Brevi által jóváhagyott tartozékokat használjon.

A Brevi által nem jóváhagyott tartozékok használata veszélyes lehet.

Poštovani korisniče, zahvaljujemo što se odabrali Brevi proizvod.

Wally daska koju ste kupili, je proizvod koji Vam omogućava konforan prijevoz djeteta bez zamora materijala na kolicima. Wally je praktičan i konforan proizvod koji se pričvrsti na osovinu, zadnju prečku i sklopivu platformu te odgovara većini kolica.

Wally daska je konstruirana za različite vrste kolica sa krutom zadnjom osovinom ili cijevi te horizontalnim lukom koji daje dodatnu sigurnost cijevi promjera do 45 mm. Postoji mogućnost da neće odgovarati nekim vrstama kolica sa tri kotača bez spomenute zadnje konstrukcije ili u slučajevima gdje može spriječavati kočioni sustav kolica. Molimo Vas da se prije kupovine savjetujete sa Vašim ovlaštenim trgovcem.

UPUTE ZA SASTAVLJANJE

- 1 **Sastavite kotače (B) na dasku (A) sa vijcima (C) i maticama (D).** Provjerite da su vijci dovoljno pritegnuti. Koristite alat koji ste dobili prilikom kupnje za ovu i naknadne radnje.
- 2 **Dio za spajanje (F) daske je u sastavnom dijelu od 4 para adaptora koji će odgovarati većini kolica sa 10mm osovinom (sklopivi dio) ili cijevi promjera od 25,4 , 17 do 45mm.** Sastavite odgovarajući dio adaptora u zakačnu osovinu tako da povučete i držite okidač kako je nacrtano te navučete adapter prema gore u zakačnu osovinu na obje strane.
- 3 **Dio za spajanje (F-G) je već sastavljen od proizvođača po crtežu (Fig.4).** Ukoliko su kolica opremljena sa košarom, može biti od pomoći da se košara odstrani tako da nastali prostor može poslužiti za zakačke spojke.
- 4 **Izmjerite visinu osovine Vaših kolica.** Zategnite L-nastavak (L) provizorno sa spojnim dijelom (G), ovisno o visini osovine prema gore ili prema dolje (vidi crtež 5).
- 5 **Sastavite dasku za stajanje (A) na L-nastavak (L) upotrebljavajući vijke (H) i matice (I).** Objesite dio za spajanje na osovinu kolica sa obje kuke. Podesite visinu na L-nastavku tako da odaberete odgovarajuće rupe (L) sve dok daska nije pozicionirana vodoravno u odnosu na tlo. Daska za stajanje je pozicionirana na visini od 16cm iznad tla.
- 6 **Nakon toga podesite dio za spajanje (Fig.10) na osovinu kolica u što širem mogućem razmaku.** Zategnite sve vijke u taj položaj. Sada je Vaša daska spremna za upotrebu.

SIGURNOSNE UPUTE

- **UPOZORENJE Nikada ne ostavljajte dijete bez nadzora u kolicima.**
- **UPOZORENJE Prije svake upotrebe provjerite da li su blokirni mehanizmi u pravilnom položaju.**
- **UPOZORENJE Bilo kakav dodatni teret obješen na ručku ili ručke može poremetiti balans i stabilnost proizvoda.**
- **UPOZORENJE Ovaj proizvod nije namjenjen za trčanje ili koturanje.**
- **UPOZORENJE Wally daska je napravljena za djecu od 15 mjeseci do 20 kg maksimalne težine.**

Ne koristite Wally dasku sve dok Vaše dijete nije u mogućnosti samostalno hodati bez pomoći odrasle osobe. Djeca se mogu voziti na Wally dasci samo u uspravnom stojećem položaju. Omogućite Vašem djetetu da siđe sa Wally daske prije nego dođete do raznih prepreka kao što su povišeni rubovi, stepenice, nogostupi i slično te kada vozite kolica unazad.

Postoje kolica na koje se neće moći montirati Wally daska jer se spojni dio nemože montirati čvrsto na konstrukciju kolica. Posavjetujte se sa Vašim ovlaštenim trgovcem prije nego se odlučite na kupovinu.

Prije samog korištenja Wally daske, uvijek provjerite da su spojevi dobro prišvršćeni.

Povremeno provjerite da li su svi vijci i matice dovoljno zategnuti i da su svi dijelovi kolica i daske uredi.

Nisu dozvoljeni nikakvi pravci na dasci i kolicima koje mogu narušiti sigurnost Wally daske.

Wally daska nije pogodna za upotrebu na snjegu ili mekanim površinama.
Povremeno očistite dasku i kotače sa toplom sapunastom vodom.
Osim ovih, pridržavajte se točno navedenih uputstva koja ste dobili od proizvođača kolica.

Upotreba Wally daske je dopušteno samo kada se na njima vozi drugo dijete ili kada ručke kolica drži čvrsto sa obje ruke odrasla osoba.

Wally daska nije igračka.

Kako bi zadržali sigurnost i funkcionalnost Wally daske, izbjegavajte bilo kakvo preopterećenje i pod nikojim okolnostima je ne koristite za prijevoz drugih predmeta.

POSTPRODAJNI SERVIS

Ukoliko su Vam potrebne bilo kakve informacije ili Vam je potrebna pomoć, rezervni dio ili ste nezadovoljni proizvodom, slobodno kontaktirajte prodajno mjesto ili potrošački servis na info@brevi.eu.

GARANCIJA

Svi naši proizvodi su napravljeni od najkvalitetnijih materijala i proizvedeni pod strogim nadzorom kvalitete. Garancija vrijedi 24 mjeseci od dana kupnje proizvoda, na sve naše proizvode i njihove dijelove isključivo za greške prilikom proizvodnje.

Garancija ne vrijedi za oštećenja koja su uzrokovana nepravilnim korištenjem, neovlaštenim prepravcima i slučajnim oštećenjima.

Ovo ne utječe na Vaša zakonska prava.

Zbog potvrde valjanosti garancije molimo Vas da priložite račun kao dokaz o kupnji. Preporučamo da račun držite na sigurnom mjestu.

Pažnja. Plastične vrećice držite van doseg djeteta kako bi izbjegli mogućnost gušenja.
Uvijek odstranite sve dijelova ambalaže van doseg djeteta zbog opasnosti od ozljeđivanja.

Ne koristite dodatni pribor i rezervne dijelove osim onih koje preporuča proizvođač Brevi.
Korištenje dodatnog pribora koje Brevi nije odobrio može biti opasno.

Уважаемый Клиент! Благодарим Вас за то, что Вы выбрали продукцию фирмы Brevi.

Подножка Wally позволяет с удобством и без особых усилий перевозить ребенка вместе с коляской. Подножка Wally практична и совместима с большинством видов колясок.

Подножка разработана для колясок оснащенных осью, перекладиной или жесткой задней трубой диаметром до 45 мм. Wally не предназначена для колясок в которых не предусмотрена задняя жесткая основа, на которую должна крепиться подножка и для колясок в которых задняя перекладина является составной тормоза. Перед приобретением настоятельно рекомендуем проконсультироваться с продавцом коляски.

ИНСТРУКЦИИ ПО МОНТАЖУ

- 1 Прикрепите колеса (B) к подножке (A) при помощи винтов (C) и гаек (D). Проконтролируйте, чтобы все винты были плотно затянуты. Используйте прилагаемые специальные инструменты для данной и последующих стадий монтажа.
- 2 В комплекте поставляются 4 пары гибких крепления, которые позволяют приспособить опору адаптер (F) к большинству типов колясок с плоскими задними перекладинами 10 мм или с трубами диаметром 25,4 , 17 или 45 мм. Закрепите с обеих сторон гибкие крепления: натяните опору адаптер и позвольте гибким креплениям скользить в специальных желобах.
- 3 Опора адаптер (F-G) уже частично смонтирована, как показано на рисунке (Fig.4). Если коляска оснащена корзиной, сдвиньте ее, чтобы освободить пространство для крепления подножки к коляске.
- 4 Измерьте высоту перекладины к которой должна крепиться подножка при помощи крепежного уголка (L) и установите крепежный уголок выбрав отверстие, которое обеспечивает горизонтальное положение подножки после монтажа; выбрав оптимальное направление крепежного уголка (fig.5).
- 5 Прикрепите подножку (A) к крепежному уголку (L) используя винты (H), шайбы и гайки (I). Закрепите подножку к перекладине коляски при помощи креплений. Закрепите крепежный уголок (L) выбрав отверстие, которое обеспечивает горизонтальное положение подножки. В горизонтальном положении подножка находится ориентировочно на высоте 16 см от поверхности.
- 6 Отрегулируйте края опоры адаптера (Fig.10) по отношению к коляске, таким образом чтобы между ними было максимальное расстояние. Максимально затяните все гайки, для сохранения данного положения. Подножка готова к использованию.

БЕЗОПАСНОСТЬ

- **ВАЖНО** Никогда не оставляйте ребенка в коляске со снятым рычагом тормоза.
- **ВАЖНО** Перед использованием, удостоверьтесь что все защитные механизмы заблокированы.
- **ВАЖНО** Будьте внимательны, что любой дополнительный вес может нарушить равновесие коляски.
- **ВАЖНО** Когда везете ребенка в коляске, не бегайте и не пользуйтесь роликовыми коньками.
- **ВАЖНО** Подножка предназначена для детей до 15 месяцев и до 20 кг.

Не используйте подножку пока ребенок не научится ходить самостоятельно без посторонней помощи. Ребенок может перевозиться на подножке исключительно в вертикальном положении.

При преодолении ступенек, лестниц, крутых спусков и поворотов и т.д. ребенок должен сойти с подножки. Могут существовать типы колясок с которыми подножка не может использоваться из-за невозможности правильного крепления к корпусу. Перед приобретением рекомендуем проконсультироваться у продавца Вашей марки коляски. Перед каждым использованием удостоверьтесь в том, что подножка надежно прикреплена к коляске. Периодически контролируйте целостность деталей подножки и

натяжение винтов. Любое изменение или изнашивание коляски или подножки могут отразиться на безопасности ребенка. Подножка не предназначена для использования на снегу и хрупкой податливой поверхности. Подножка и колеса должны периодически мыться теплой водой. Кроме того, четко соблюдайте инструкции прилагаемые к коляске.

Использование подножки допускается исключительно при наличии второго ребенка в коляске и при управлении коляски взрослым человеком. Подножка не является игрушкой.

В целях безопасности и функциональности подножки, избегайте перенагрузки и не используйте подножку для перевозки посторонних предметов за исключением ребенка.

ПОСЛЕПРОДАЖНЫЙ СЕРВИС

Если после приобретения изделия вам необходима помощь или запчасти, пожалуйста, свяжитесь с вашим продавцом или со службой работы с покупателями Brevi (в том числе по электронной почте: info@brevi.eu).

ГАРАНТИЯ

Все наши изделия сделаны из высококачественных материалов и произведены под строжайшим контролем качества.

Мы даем гарантию на все наши изделия и их части на срок 24 месяцев от даты покупки на предмет дефектов производства.

Данная гарантия не действительна, если повреждение вызвано неправильным использованием изделия или аварийной поломкой.

Это не коим образом не влияет на ваши права установленные законом.

Для получения гарантийного обслуживания, мы требуем доказательства покупки. Мы рекомендуем сохранить чек на ваше изделие в надежном месте.

Внимание. Во избежание возможности удушья, удалить защитный пластик перед использованием данного артикля.

Пластик должен быть уничтожен или переработан за пределами доступности ребенка.

Используйте исключительно аксессуары и запчасти рекомендуемые фабрикой.

Использование аксессуаров не одобренных фабрикой Brevi может быть опасно.

Tack för att du valt Brevi.

Åkbrädan tillåter er att transportera ert barn på ett enkelt och bekvämt sätt tillsammans med vagnen Wally är en praktisk produkt som kan fästas på den bakre delen av de flesta sulkys och vagnar.

Åkbrädan är gjord för sulkys och vagnar med en bakre axel, horisontellt rör eller stång som har en diameter upp till 45 mm. Den är inte anpassad för vagnar som inte har ett bakre fäste att sätta fast den på eller på vagnar med en del av bromsen fastsatt på det bakre fästet. Vi rekommenderar att du rådgör med din återförsäljare innan du köper produkten.

MONTERINGSINSTRUKTIONER

- 1 Montera på hjulen (B) på åkbrädan (A) med skruvarna (C) och muttrarna (D). Försäkra er om att skruvarna är ordentligt åtdragna.
Använd det medföljande verktyget för den här och de följande stegen i monteringen.
- 2 4 par anpassningsbara fästen i plast medföljer för att anpassa fästena (F) till de flesta vagnar med platt bakre del på 10 mm och på rör med 25,4 , 17 eller 45 millimeters diameter. Montera de anpassningsbara fästena till båda sidorna. Låt plastfästena glida in medans du håller ställningen dragen.
- 3 Ställningen är redan monterad så som visas här på bilden. Om vagnen har en varukorg kan det hjälpa att ta bort den för att få bättre plats att fästa åkbrädan på ett bättre sätt.
- 4 Mät höjden på tvärbjälken på vagnen där åkbrädan ska fästas med hjälp av vinkelhaken (L) och placera vinkelhaken med hjälp av hålet som gör åkbrädan horisontell när den är monterad. Välj de hål som är bäst anpassat utefter höjden (fig.5).
- 5 Montera ihop åkbrädan (A) och vinkelhaken (L) med skruvarna (H), bultarna och muttrarna (I). Sätt fast åkbrädan på vagnenes tvärbjälke med fästena. Välj hålet som är bäst anpassat i höjden när du sättet fast vinkelhaken (L) för att få det rakaste möjliga läge på åkbrädan. Åkbrädan är horisontellt cirka 16 cm från marken.
- 6 Reglera bredden på fästernas ställningen (Fig.10) på vagnen så att de sitter så brett som möjligt. Dra åt muttrarna för att behålla den här positionen. Nu är åkbrädan redo för användning.

SÄKERHET

- **VARNING** Lämna aldrig barnet utan uppsyn i vagnen.
- **VARNING** Se till att alla blockeringsanordningar är korrekt installerade innan användning.
- **VARNING** Extra tyngder eller tyngder fastsatta på styret kan riskera vagnens stabilitet och balans.
- **VARNING** Vagnen är ej anpassad för jogging eller skating.
- **VARNING** Observera att åkbrädan är gjord för barn upp till 15 månader och med en maxvikt upp till 20 kg.

Använd inte åkbrädan innan barnet kan gå själv utan hjälp. Barnet får endast transporteras på åkbrädan stående. Låt barnet stiga av åkbrädan innan du når trottoarkanter, trappor, branta backar, snäva hörn och när du backar.

Det kan hända att åkbrädan inte passar på vissa vagnar eftersom fästena inte kan monteras korrekt. Vänligen konsultera återförsäljaren innan köp.

Försäkra er om att åkbrädan sitter fast ordentligt på vagnen innan varje användning.

Kontrollera med jämna mellanrum att skruvarna är ordentligt åtskruvade och att alla delar sitter ihop ordentligt.

Inga ändringar får göras på åkbrädan eller vagnen eftersom detta kan kompromettera dess säkerhet

Åkbrädan är inte anpassad för användning på snö eller andra mjuka ytor.

Rengöring av åkbrädan måste göras med jämna mellanrum med ljummet vatten.
Förutom detta ska du även vara noga med att följa instruktionerna i vagnens bruksanvisning.

Användning av åkbrädan är endast tillåten när ett andra barn sitter i vagnen eller om handtagen som skjutsar vagnen hålls ned ordentligt av en vuxen.

Åkbrädan är ingen leksak.

För att garantera produktens säkerheten och funktion undvik att överbelasta den eller transportera något annat än barnet.

KUNDSERVICE

Om du, efter köptet, är i behov av assistans, reservdelar eller om du inte är nöjd med produkten kontakta återförsäljaren där produkten köpts eller kontakta Brevi kundservice: (även per e-post: info@brevi.eu).

GARANTI

Alla våra produkter är tillverkade med de bästa materialen och kontrollerade av de strängaste kvalitetskontrollerna.

Alla våra produkter har en garanti mot fabrikatsfel på 24 månader från inköpsdatumet.

Garantin gäller inte om skadorna uppstått genom en felaktig användning eller om produkten skadas oavsiktlig.

Detta påverkar inte de lagstadgade rättigheterna

Garantin gäller endas mot uppvisande av kvitto, därför rekommenderar vi att du sparar det på en säker plats.

Varning. För att undvika risk för kvävning ta bort plastskyddet innan användning.
Släng plastskyddet i avfallshantering utom barnets räckhåll.

Använd endast tillbehör och reservdelar som rekommenderats av företaget Brevi.

Användning av andra tillbehör eller reservdelar än de rekommenderade av Brevi kan vara farligt.

Geachte klant, wij danken U voor Uw keuze van een produkt van het merk Brevi.

Met de voetenplank kunt u uw kind samen met de wandelwagen comfortabel en moeiteloos vervoeren. Wally is een praktisch product en kan aan de achterkant van veel wandel- of kinderwagens worden bevestigd.

De voetenplank is ontworpen voor wandel- of kinderwagens uitgerust met as, dwarsbalk of harde stang aan de achterkant met een doorsnede van max. 45 mm. Hij is niet geschikt voor wandelwagens die geen harde steun aan de achterkant hebben, waaraan hij kan worden bevestigd, of die een deel van de rem als dwarsbalk aan de achterkant hebben. U wordt verzocht vóór de aankoop uw verkoper hierover te raadplegen.

MONTAGE-INSTRUCTIES

- 1 Monteer de wielen (B) met de schroeven (A) en moeren (C) aan de voetenplank (D). Verzekert u ervan dat de schroeven stevig zijn aangedraaid. Gebruik hierbij en bij de volgende stappen van de montage het bijgeleverde gereedschap.
- 2 Er worden 4 paar plastic verloopstukken bijgeleverd, waardoor het aanpasstuk (F) aan de achterkant van de meeste wandelwagens op platte dwarsbalken van 10 mm of buizen met een doorsnede van 25,4 , 17 of 45 mm kan worden bevestigd. Monteer de verloopstukken aan beide kanten: door het aanpasstuk gespannen te houden, laat u de plastic verloopstukken op hun plaats glijden.
- 3 Het aanpasstuk (F-G) is volgens de hier getoonde afbeelding reeds gemonteerd (Fig.4). Als de wandelwagen een boodschappenmand heeft, verplaatst u de mand of maakt u sneden daar waar het kan helpen ruimte te maken om de voetenplank aan de wandelwagen te bevestigen.
- 4 Meet de hoogte van de dwarsbalk van de wandelwagen waar de voetenplank aan wordt bevestigd met het kniestuk (L) en plaats het kniestuk door de opening te gebruiken, die de voetenplank horizontaal maakt als hij eenmaal is gemonteerd. Kies hierbij de beste stand voor het kniestuk (fig.5).
- 5 Monteer de voetenplank (A) met de schroeven (H), onderlegschiifjes en moeren (I) aan het kniestuk (L). Bevestig de voetenplank met de koppelingen aan de dwarsbalk van de wandelwagen. Bevestig het kniestuk (L) en kies de meest geschikte opening en stand om de voetenplank goed horizontaal te plaatsen. De horizontale voetenplank moet zich op ongeveer 16 cm van de grond bevinden.
- 6 Stel de uiteinden van de steun van de aanpasstukken (Fig.10) zodanig op de wandelwagen af, dat een maximale breedte wordt verkregen. Draai alle moeren aan om deze stand te handhaven. De voetenplank is nu klaar voor gebruik.

VEILIGHEID

- **WAARSCHUWING** Het kan gevaarlijk zijn uw kind zonder toezicht te laten.
- **WAARSCHUWING** Voor het gebruik verzekert u zich ervan dat alle vergrendelmechanismen correct zijn geïnstalleerd.
- **WAARSCHUWING** Eventuele gewichten, die aan de handgreep hangen of eraan zijn vastgebonden, kunnen het evenwicht en de stabiliteit van de wandelwagen in gevaar brengen.
- **WAARSCHUWING** Dit product is niet geschikt om mee te joggen of te skeeleren.
- **WAARSCHUWING** De voetenplank is ontworpen voor kinderen tot 15 maanden en een maximumgewicht van 20 kg.

Gebruik de voetenplank niet zolang het kind niet alleen en zonder hulp kan lopen. Het kind kan alleen staand op de voetenplank worden vervoerd.

Laat het kind van de voetenplank, voordat u treden, trappen, steile hellingen, enge bochten neemt en achteruit rijdt.

Er kunnen wandelwagens zijn waarvoor de voetenplank niet geschikt is, omdat de steunen niet goed aan het frame kunnen worden bevestigd. U wordt verzocht vóór de aankoop uw verkoper hierover te raadplegen. Controleer voor ieder gebruik of de voetenplank goed aan de wandelwagen is bevestigd. Controleer regelmatig of de schroeven goed zijn aangedraaid en of alle onderdelen van de voetenplank heel zijn. Ledere wijziging of slijtage van de voetenplank of wandelwagen kan de veiligheid van het kind op het spel zetten. De voetenplank is niet geschikt om in de sneeuw of op meegeevende oppervlakken te worden gebruikt.

De voetenplank en de wielen moeten regelmatig met lauw water worden gereinigd. Volg de instructies van de wandelwagen bovendien stipt.

De voetenplank mag alleen worden gebruikt als er een tweede kind in de wandelwagen zit, of als de handgreep waaraan de wandelwagen wordt voortgeduwd stevig door een volwassene wordt vastgehouden.

De voetenplank is geen speelgoed.

Voorkom overbelasting en vervoer geen andere landingen dan het kind om de veiligheid en werking van het product te garanderen.

AFTERSALES SERVICE

Als u na aankoop van het product assistentie of reserveonderdelen nodig heeft, of als u niet tevreden bent over het aanzien van het product, neemt u contact op met de dealer waar u het product heeft gekocht, of via e-mail op het adres Info@brevi.eu met Brevi.

GARANTIE

Al onze producten zijn gemaakt van eerste keus materialen en onder de strengste kwaliteitscontroles.

Al onze producten worden gedurende een periode van 24 maanden vanaf de aankoopdatum tegen fabrieksfouten gegarandeerd.

Deze garantie heeft geen effect als de schade is veroorzaakt door een oneigenlijk of verkeerd gebruik van het product, of door onvoorzien beschadiging, en is altijd overeenkomstig de rechten die bij de wet zijn geregeld.

Om van de garantie gebruik te kunnen maken is het ontvangstbewijs van de aankoop nodig.

We raden u daarom aan het op een veilige plaats te bewaren.

Let op. Voor verstikking te vermijden, verwijder de plastic verpakking alvorens het product te gebruiken. Deze verpakking dient vernietigd te worden.

Gebruik alleen door Brevi aanbevolen accessoires of reserveonderdelen. Het kan gevaarlijk zijn om niet door Brevi goedgekeurde accessoires te gebruiken.

Αξιότιμε πελάτη, σας ευχαριστούμε που επιλέξατε ένα προϊόν Brevi.

Ο βατήρας σας επιτρέπει να μεταφέρετε άνετα και χωρίς κόπο το παιδί σας μαζί με το καροτσάκι περιπάτου. Το Wally είναι ένα πρακτικό προϊόν και μπορεί να συνδεθεί πίσω από πολλά καροτσάκια περιπάτου ή αναπηρικές καρέκλες.

Ο βατήρας είναι σχεδιασμένος για καροτσάκια περιπάτου ή αναπηρικές καρέκλες που είναι εφοδιασμένα με άξονα, δοκό ή σκληρό σωλήνα στο πίσω μέρος με διάμετρο μέχρι 45 mm. Δεν είναι κατάλληλος για καροτσάκια περιπάτου που δε διαθέτουν μια σκληρή υποστήριξη στο πίσω μέρος για να συνδεθούν ή που έχουν ως δοκό στο πίσω μέρος ένα μέρος του φρένου.

Σας παρακαλούμε να συμβουλευθείτε τον πωλητή πριν από την αγορά.

ΟΔΗΓΙΕΣ ΣΥΝΑΡΜΟΛΟΓΗΣΗΣ

- 1 Συνδέστε τις ρόδες (B) στο βατήρα (A) με τις βίδες (C) και τα παξιμάδια (D). Σιγουρευθείτε ότι οι βίδες είναι καλά σφιγμένες. Χρησιμοποιήστε το εργαλείο που σας παρέχεται για αυτό το σκοπό και για τα επόμενα βήματα της συναρμολόγησης.
- 2 Σας παρέχονται 4 ζευγάρια πλαστικών προσαρμοστών που επιτρέπουν στον προσαρμοστή υποστήριξης (F) να συνδεθεί με το μεγαλύτερο μέρος από τα καροτσάκια περιπάτου με επίπεδους δοκούς στο πίσω μέρος των 10 mm ή με σωλήνες διαμέτρου 25,4 , 17 ή 45 mm. Συνδέστε τους προσαρμοστές και για τις δύο πλευρές: κρατώντας τεντωμένη την υποστήριξη προσαρμοστή κάντε να γλιστρήσουν οι πλαστικοί προσαρμοστές στην έδρα.
- 3 Ο προσαρμοστής υποστήριξης (F-G) είναι ήδη συναρμολογημένος σύμφωνα με το σχέδιο που φέρεται εδώ. Εάν το καροτσάκι περιπάτου είναι εξοπλισμένο με καλάθι μετατοπίστε το καλάθι έτσι ώστε να δημιουργηθεί αρκετός χώρος για να συνδεθεί ο βατήρας στο καροτσάκι.
- 4 Μετρήστε το ύψος της δοκού του καροτσιού περιπάτου που θα συνδέσετε το βατήρα με τη βοήθεια ενός χάρακα (L) και τοποθετήστε το χάρακα χρησιμοποιώντας την τρύπα που καθιστά οριζόντιο το βατήρα μόλις τοποθετηθεί· επιλέγοντας την καλύτερη κατεύθυνση του χάρακα (fig.5).
- 5 Συνδέστε το βατήρα (A) στο χάρακα (L) χρησιμοποιώντας τις βίδες (H), τις ροδέλλες και τα παξιμάδια (I). Στερεώστε το βατήρα στη δοκό του καροτσιού περιπάτου με τη βοήθεια των συνδέσεων. Στερεώστε το χάρακα (L) επιλέγοντας τρύπα και κατεύθυνση πιο κατάλληλη προκειμένου να αποκτήσετε την οριζόντια θέση του βατήρα. Ο οριζόντιος βατήρας βρίσκεται περίπου 16 cm από το έδαφος.
- 6 Ρυθμίστε τις άκρες των προσαρμοστών υποστήριξης (Fig.10) στο καροτσάκι περιπάτου έτσι ώστε να έχετε το μέγιστο πιθανό πλάτος. Σφίξτε όλα τα παξιμάδια προκειμένου να διατηρήσετε αυτή τη θέση. Ο βατήρας είναι τώρα έτοιμος για τη χρήση.

ΑΣΦΑΛΕΙΑ

- **ΠΡΟΣΟΧΗ** Μπορεί να είναι επικίνδυνο να αφήνετε το παιδί σας αφύλακτο.
- **ΠΡΟΣΟΧΗ** Πριν από τη χρήση, να σιγουρευθείτε ότι όλες οι συσκευές μπλοκαρίσματος είναι σωστά εγκαταστημένες
- **ΠΡΟΣΟΧΗ** Τα ενδεχόμενα προστιθέμενα ή δεμένα βάρη στη λαβή θα μπορούσαν να βάλουν σε κίνδυνο την ισορροπία και τη σταθερότητα του παιδικού καροτσιού.
- **ΠΡΟΣΟΧΗ** Αυτό το προϊόν δεν είναι κατάλληλο για τη χρήση τρέχοντας ή κάνοντας πατινάζ.
- **ΠΡΟΣΟΧΗ** Ο βατήρας είναι σχεδιασμένος για παιδιά ηλικίας μέχρι 15 μηνών και 20 kg.

Να μη χρησιμοποιήσετε το βατήρα μέχρις ότου το παιδί δεν είναι σε θέση να περπατήσει από μόνο του και χωρίς βοήθεια. Το παιδί μπορεί να μεταφέρεται στο βατήρα μόνο στην όρθια θέση.

Κατεβάστε το παιδί από το βατήρα πρώτου ανεβείτε σκαλοπάτια, σκάλες, απότομες πλαγιές, περάσετε από

στενές γωνίες και κάντε όπισθεν.

Μπορεί να υπάρχουν καρτσάκια περιπάτου για τα οποία ο βατήρας δεν είναι κατάλληλος γιατί οι υποστηρίξεις δεν μπορούν να στερεωθούν σωστά στο σκελετό. Σας παρακαλούμε να συμβουλευθείτε τον πωλητή πριν από την αγορά.

Πριν από κάθε χρήση ελέγξτε εάν ο βατήρας είναι σωστά συνδεδεμένος στο καρτσάκι περιπάτου. Ελέγξτε περιοδικά εάν οι βίδες είναι καλά σφιγμένες και εάν όλα τα μέρη του βατήρα είναι σε τάξη.

Οποιαδήποτε τροποποίηση ή φθορά του βατήρα ή του καρτσοιού περιπάτου θέτει σε κίνδυνο την ασφάλεια του παιδιού.

Ο βατήρας δεν πρέπει να χρησιμοποιείται στο χιόνι ή σε επιφάνειες που υποχωρούν.

Ο βατήρας και οι ρόδες πρέπει να καθαρίζονται περιοδικά με χλιαρό νερό.

Ακολουθήστε επίσης, με ακρίβεια τις οδηγίες του παιδικού καρτσοιού.

Επιτρέπεται η χρήση του βατήρα μόνο όταν υπάρχει ένα ακόμα παιδί στο καρτσάκι περιπάτου ή εάν οι χειρολαβές που σπρώχνουν το καρτσάκι περιπάτου κρατιούνται σφιχτά από τα χέρια ενός ενήλικου.

Ο βατήρας δεν είναι ένα παιχνίδι.

Για την εγγύηση της ασφάλειας και της λειτουργικότητας του προϊόντος, να αποφεύγετε κάθε υπερφόρτωση και οποιαδήποτε μεταφορά φορτίων διαφορετικών από το παιδί.

ΥΠΗΡΕΣΙΑ ΜΕΤΑ ΤΗΝ ΠΩΛΗΣΗ

Εάν αγοράσετε το προϊόν κι έχετε ανάγκη τεχνικής βοήθειας, ανταλλακτικών, ή δεν είστε ικανοποιημένοι με την εμφάνιση του προϊόντος απευθυνθείτε στον πωλητή από τον οποίο αγοράσετε το καθισματάκι, ή ελάτε σε επαφή με τον κατασκευαστή μέσω του ηλεκτρονικού ταχυδρομείου στη διεύθυνση e-mail Info@brevi.eu.

ΕΓΓΥΗΣΗ

Όλα τα προϊόντα μας έχουν πραγματοποιηθεί με υλικά πρώτης επιλογής και κατασκευασθεί κάτω από τους πιο αυστηρούς ποιοτικούς ελέγχους.

Όλα τα προϊόντα μας είναι εγγυημένα ενάντια στις ατέλειες της κατασκευής για μια περίοδο 24 μηνών από την ημερομηνία αγοράς.

Αυτή η εγγύηση δεν ισχύει σε περίπτωση ζημιών που έχουν προκληθεί ως αποτέλεσμα μιας ακατάλληλης ή μη σωστής χρήσης του προϊόντος ή μιας τυχαίας ζημιάς, πάντα σε συμφωνία με τα εγκεκριμένα δικαιώματα από το νόμο.

Για την ενεργοποίηση της εγγύησης είναι απαραίτητη η απόδειξη αγοράς.

Για αυτόν το λόγο σας συμβουλεύουμε να τη διατηρήσετε σε σίγουρη θέση.

Προσοχή. Για να αποφεύγετε τον κίνδυνο πνιξίματος, να πετάτε την πλαστική προστασία πρώτου χρησιμοποιήσετε αυτό το είδος. Αυτή η προστασία πρέπει να καταστρέφεται ή να εξαλείφεται μακριά από την ικανότητα των παιδιών.

Να χρησιμοποιείτε μόνο τα εξαρτήματα ή τα ανταλλακτικά που σας συστήνει η Brevi. Θα μπορούσε να είναι επικίνδυνη η χρήση των μη εγκεκριμένων εξαρτημάτων από τη Brevi.

Draga cumparatorule , iti multumim ca ai ales produsul Brevi.

Acest produs (placa de sustinere) a fost conceput sa va ajute sa transportati copilul in carucior cat mai confortabil si fara efort din partea dumneavoastra. "Wally" este un produs practic si confortabil(o placa de sustinere) care se poate fixa de osia caruciorului;bara din spate (sau placa de protectie care se pliaza) a majoritatii carucioarelor si landourilor.

Acest produs a fost conceput pentru landouri;carucioare sport care au in partea din spate un ax rigid sau un tub de cel putin 45mm,pozitionat pe orizontal pentru sustinere .S-ar putea ca acest produs sa nu se potriveasca pentru anumite carucioare care nu au o bara de sustinere aflata in spate,deci va rugam sa va consultati cu persoana avizata sa-l comercializeze inainte de al achizitiona.

INSTRUCTIUNI DE ASAMBLARE

- 1 Asamblati rotile (B) la capatul piciorului (A) cu ajutorul suruburilor (C) si a piulitelor (D). Asigurati-va ca suruburile sunt bine fixate. Pentru a face acest lucru folositi unelta (surubelnita) atasata si urmati instructiunile.
- 2 Partea care se imbina (F) este prevazuta cu 4 perechi de adaptoare care se pot fixa pe majoritatea carucioarelor de partea din spate, de osia de 10 mm(care se pliaza) sau de tuburile de 25,4, 17 and 45 mm diametru. Asamblati clemele adaptorului in spatiile potrivite(in cablurile impreunate) tragand si tinand apasat pe piedica asa cum arata in imagine,dupa care ridicati adaptorul (placa)de-alungul cablurilor in ambele parti.
- 3 Partile care se imperechiază (F-G) sunt deja asamblate de producator asa cum arata in imagine (Fig.4). Daca caruciorul este prevazut cu un cos de bagaje este recomandat sa desfaceti parte din firele care-l sustin(fara ca acesta sa cada) astfel incat sa se creeze suficient spatiu pentru a putea fii agatata placa de sustinere.
- 4 Masurati partea mai inalta a sasiului caruciorului dumneavoastra. Fixarea surubul care prinde atasamentul in forma de L (L) de placa (G) depinde de inaltimea sasiului .Aveti posibilitatea de a fixa atasamentul in forma de L cu partea inalta in sus sau in jos(vezi desen 5).
- 5 Asamblati placa de picior (A) cu atasamentul in forma de L (L) cu ajutorul suruburilor, (H) si piulitelor (I). Agatati setul astfel imperechiat de sasiul caruciorului cu cele 2 carlige.Asezati-l in asa fel incat placa de sustinere sa fie paralela cu solul.Placa de sustinere va fii pozitionata pe orizontala si va avea o inaltime de 16 cm deasupra solului.
- 6 Acum adaptati partile care se cupleaza (Fig.10) de sasiul caruciorului la o distanta suficient de indepartata fata de cadru.Fixati suruburile in pozitia corespunzatoare si astfel placa dumneavoastra este gata de folosire.

INSTRUCTIUNI DE SIGURANTA

- **AVERTIZARE** Poate fi periculos să lăsați copilul dumneavoastră nesupravegheat.
- **AVERTIZARE** Inainte de a-l folosi, asigurați-vă întotdeauna că dispozitivele de siguranță ale căruciorului sau ale locului prevăzut pentru ședere sunt blocate în mod corect.
- **AVERTIZARE** Orice greutate in plus fata de greutatea recomandata influenteaza in mod negativ stabilitatea caruciorului.
- **AVERTIZARE** Acest produs nu este recomandat sa-l folositi in timp ce alergati sau patinati.
- **AVERTIZARE** Placa este conceputa pentru copii mai mari de 15 luni si pana la maxim 20 kg.

Nu folositi placa de sustinere pana cand copilul dumneavoastra nu poate sa mearga singur. Copilul poate fii transportat pe placa de picioare doar in pozitie dreapta (pozitie de stat in picioare). Inainte de a cobora trepte sau de a lua viraje permiteti-i copilului dumneavoastra sa coboare de pe placa,procedati la fel si in sens invers.

Sunt anumite carucioare care datorita constructiei cadrului metalic nu permit fixarea placii de sustinere. Consultati-va cu specialistul in vanzari inainte de a achizitiona acest produs. Inainte de a pleca la drum verificati intotdeauna daca placa este bine fixata de carucior. Verificati din cand in cand daca toate suruburile si clemele de pe placa sunt fixate bine si totodata daca toate componentele caruciorului sunt OK. Nu este permisa nici o modificare asupra placii de sustinere deoarece aceasta nu va mai oferi siguranta in utilizare. Acest produs nu este conceput pentru a fii folosit pe zapada sau pe suprafete moi. Curatati periodic atat placa cat si rotile cu apa si detergent. Apelati intotdeauna la instructiunile prevazute in manualul caruciorului.

Aceasta placa de sustinere se poate folosi doar daca este nevoie de transportul celui de-al doilea copil si daca caruciorul este sustinut cu ambele maini de catre un adult. Placa nu este o jucarie. Pentru a va putea garanta siguranta in utilizare evitati supraincercarea acesteia si in nici un caz nu o folositi pentru transportul obiectelor.

SERVICII DE GARANTIE

Daca dupa ce ati achizitionat produsul aveti nevoie de asistenta: piese de schimb sau daca sunteti nemultumit de calitatea produsului va rugam sa contactati Serviciile Consumatorilor la info@brevi.eu.

GARANTIE

Pentru a putea fii valabila garantia trebuie sa fie insotita de actele fiscale de unde reiese achizitionarea produsului.

Noi garantam toate produsele noastre pentru o perioada de 24 luni de la data la care s-a constatat defectul de fabricatie.

Aceasta garantie nu este valabila pentru exploatarea necorespunzatoare a produsului sau in cazul in care se deterioreaza in urma unui accident.

Aceasta nu afecteaza celelalte drepturi ale dumneavoastra.

Toate produsele noastre sunt facute din cele mai bune (calitativ) materiale ; sunt fabricate sub supraveghere stricta si sunt supuse unor controale stricte de calitate.

Atenție. Pentru a preveni sufocarea, scoateti protectia din plastic inainte de a folosi produsul. Aceasta protectie din plastic trebuie aruncata intr-un loc special, departe de copil.

Nu folositi accesorii sau inlocuire de parti altele decat cele aprobate de catre Brevi. Folosirea accesoriilor care nu sunt aprobate de catre Brevi pot fi periculoase.

Brevi potrà apportare in qualsiasi momento modifiche ai modelli descritti in questo libretto d'istruzioni d'uso.
Brevi can make any change whatsoever to the product described in this instructions leaflet without any prior notice.
Brevi ist berechtigt, an den in diesem Anleitungsheft beschriebenen Modellen zu jedem Zeitpunkt Änderungen vorzunehmen.
Brevi pourra apporter à tout moment des modifications aux modèles décrits dans ce mode d'emploi.
Brevi podrá realizar en cualquier momento modificaciones a los modelos descritos en este libro de instrucciones para su uso.
Brevi poderá efectuar a qualquer momento alterações nos modelos descritos neste manual de instruções de uso.
Proizvajalec Brevi si pridržuje pravico, da kadarkoli brez dodatnega obvestila izvede spremembe na izdelku, ki je predmet teh navodil za uporabo.
Firma Brevi moze wprowadzić zmiany w modelach, opisanych w tej instrukcji, w dowolnym momencie.
Brevi bármilyen változtatást eszközölhet a használati utasításban minden előzetes értesítés nélkül.
Brevi zadržava pravo bilo kakve promjene na proizvodu koji je opisan u ovim uputstvima za upotrebu bez prethodne najave.
Производитель оставляет за собой право вносить изменения в конструкцию модели, описанной в данной инструкции, в любое время.
Brevi förbehåller sig rätten till modelländringar.
Brevi kan op elk willekeurig moment wijzigingen aan de in deze handleiding beschreven modellen aanbrengen.
Η Brevi μπορεί να επιφέρει οποιαδήποτε στιγμή αλλαγές στα μοντέλα που περιγράφονται σε αυτό το φυλλάδιο οδηγιών.
Brevi are dreptul sa faca orice schimbare la produsul descris in instructiuni, fara o notificare prealabila.

