

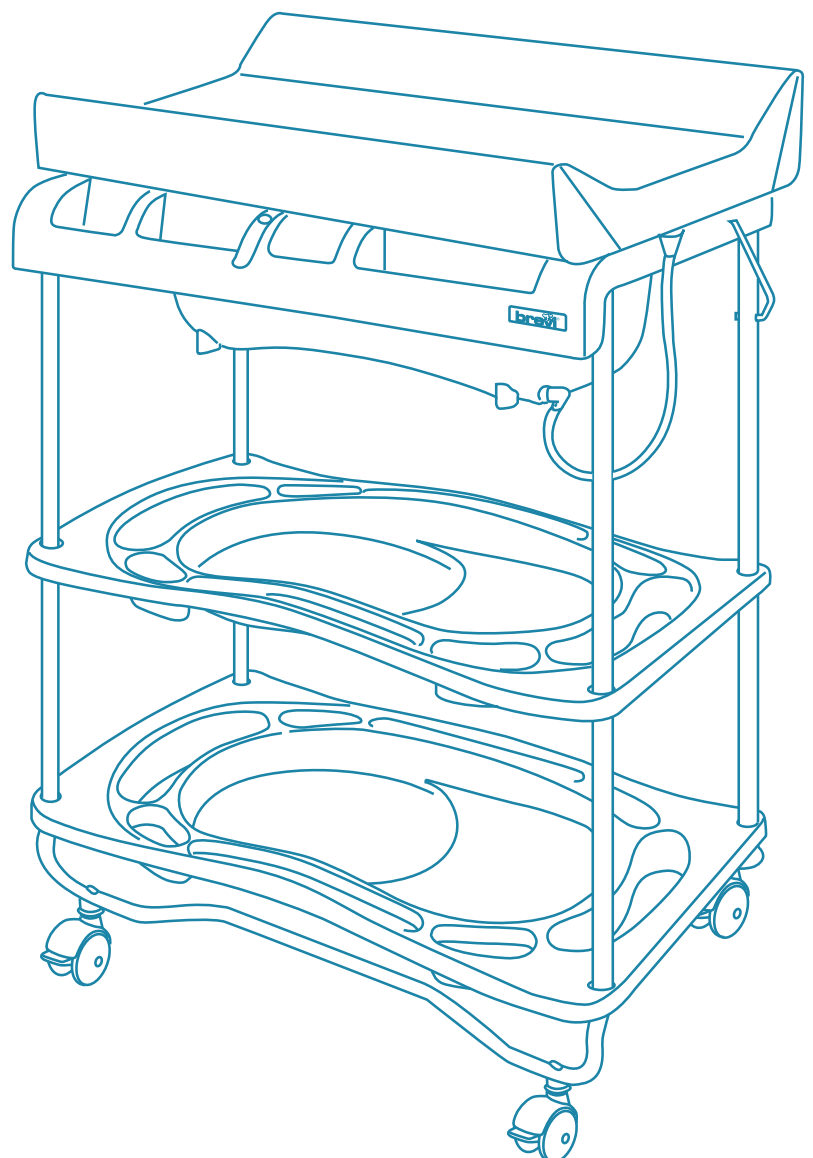

IMPORTANT ! RETAIN FOR FUTURE REFERENCE READ CAREFULLY.

The child's safety could be put at risk if the instructions are not followed.

- I Istruzioni d'uso
- GB Instructions for use
- D Gebrauchsanleitung
- F Notice d'emploi
- E Instrucciones de uso
- P Instruções de utilização
- SLO Navodila za uporabo
- PL Instrukcja obsługi
- H Használati útmutató
- HR Uputstva za upotrebu
- RUS Инструкция по применению
- S Bruksanvisning
- NL Gebruiksaanwijzing
- GR Οδηγίες χρήσεως
- RO Instrucțiuni de folosire



I **IMPORTANTE ! CONSERVARE PER
RIFERIMENTO FUTURO
LEGGERE ATTENTAMENTE.**

Qualora queste istruzioni venissero disattese, ne potrebbero derivare lesioni al bambino.

D **WICHTIG ! FÜR SPÄTERE
VERWENDUNG AUFBEWAHREN.
SORGFÄLTIG LESEN.**

Wenn diese Hinweise nicht beachtet werden, kann die Sicherheit Ihres Kindes beeinträchtigt werden.

F **IMPORTANT ! À CONSERVER POUR
CONSULTATION ULTÉRIEURE
À LIRE ATTENTIVEMENT.**

Si vous ne respectez pas ces instructions, la sécurité de votre enfant pourrait en être affectée.

E **IMPORTANTE ! CONSERVAR ESTAS
INSTRUCCIONES PARA FUTURAS
CONSULTAS. LEER ATENTAMENTE.**

Si no se respetan estas instrucciones, la seguridad de su niño puede ser perjudicada.

P **IMPORTANTE ! CONSERVE ESTAS
INSTRUÇÕES PARA FUTURAS
CONSULTAS. LEIA CUIDADOSAMENTE.**

A segurança da criança pode ser afectada se não seguir estas instruções.

SLO **POMEMBNO ! SHRANITE ZA KASNEJŠO
UPORABO. NATANČNO PREBERITE.**

Neupoštevanje teh navodil za uporabo lahko ogrozi varnost otroka.

PL **WAZNE ! PRZECZYTAJ UWAŻNIE
INSTRUKCJE OBSŁUGI PRZED UZYCIEM
I ZACHOWAJ JA W RAZIE POTRZEBY.
PRZECZYTAJ UWAŻNIE.**

Dziecko może się zranic jeżeli nie będziesz przestrzegac zalecen z tej instrukcji.

H FONTOS ! TARTSA MEG A HASZNÁLATI
TMUTATÓT JÖVŐBELI REFERENCIÁNAK.
FIGYELMESEN OLVASSA EL.

Gyermeke megsérülhet ha nem követi a biztonsági előírásokat.

HR VAŽNO ! SPREMITE UPUTE ZA
NAKNADNU UPUTREBU.
PAŽLJIVO PROČITAJTE.

Ukoliko se ne pridržavate uputa, može doći do ozbiljnih ozljeda djeteta.

RUS ВНИМАНИЕ ! СОХРАНИТЕ ДАННУЮ
ИНСТРУКЦИЮ ДЛЯ БУДУЩЕГО
ИСПОЛЬЗОВАНИЯ.

БУДЬТЕ ВНИМАТЕЛЬНЫ ПРИ ЧТЕНИИ.

Несоблюдение данных инструкций может нанести вред ребенку.

S VIKTIGT ! SPARA FÖR FRAMTIDA BRUK.
LÄS IGENOM NOGGRANT.

Att inte följa instruktionerna i bruksanvisningen kan innebära att barnet skadas.

NL BELANGRIJK ! BEWAREN OM
LATER TE KUNNEN RAADPLEGEN.
ZORGVULDIG DOORLEZEN.









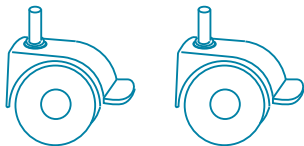
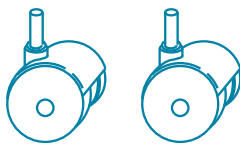

Als deze instructies niet worden opgevolgd, kan het kind letsel oplopen.

GR ΣΗΜΑΝΤΙΚΟ ! ΔΙΑΤΗΡΗΣΤΕ ΓΙΑ
ΠΕΡΑΙΤΕΡΩ ΔΙΑΒΟΥΛΕΥΣΕΙΣ.
ΔΙΑΒΑΣΤΕ ΠΡΟΣΕΚΤΙΚΑ.

Το παιδί μπορεί να τραυματιστεί αν δεν ακολουθησετε τις οδηγίες.

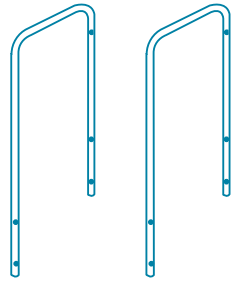
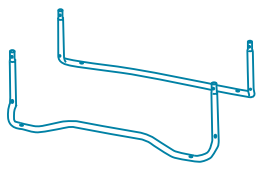
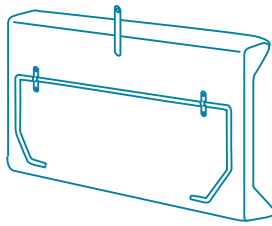
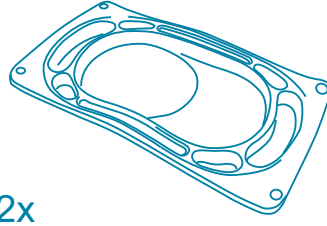
RO IMPORTANT ! PASTRATI-LE PENTRU
INFORMATIILE VIITOARE.
CITITI CU ATENTIE.

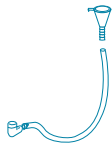
Daca nu urmati instructiunile, siguranta copilului poate fi pusa in pericol.

<p>A</p>  <p>2x</p>	<p>B</p>  <p>2x</p>	<p>C</p>  <p>D6</p> <p>12x</p>	<p>D</p>  <p>M5</p> <p>12x</p>
<p>E</p>  <p>6x</p>	<p>F</p>  <p>M5x28</p> <p>4x</p>	<p>G</p>  <p>M5x35</p> <p>8x</p>	<p>H</p>  <p>2x</p>
<p>I</p>  <p>2x</p>	<p>L</p> 	<p>M</p>  <p>2x</p>	<p>N</p> 
<p>O</p> 	<p>P</p>  <p>CLE FIXE CH8</p>		

Attrezzi necessari per il montaggio (non forniti) • Tools needed for assebling (not supplied) • Notwendiges Montagewerkzeug (nicht im Lieferumfang) • Outilage nécessaire pour le montage (non fourni) • Herramientas necesarias para el montaje (no suministradas) • Ferramentas necessárias para montagem (não fornecido) • Orodje potrebno za sestavo (ni priloženo) • Narzędzia potrzebne do mocowania (nie w komplecie) • Az összeszereléshez szükséges szerszámok (A csomagnak nem tartozéka) • Alat potreban za sklapanje (nije uključen) • Инструменты необходимые для монтажа (не входят в поставку) • Redskap som behövs vid montering (Medföljer ej) • Gereedschap dat bij de montage nodig is (niet bijgeleverd) • Απαραίτητα εργαλεία για τη συναρμολόγηση (δεν παρέχονται) • Ustensile necesare pentru asamblare (nu sunt incluse).

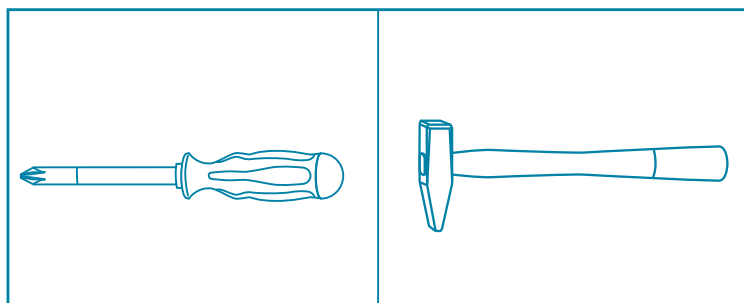

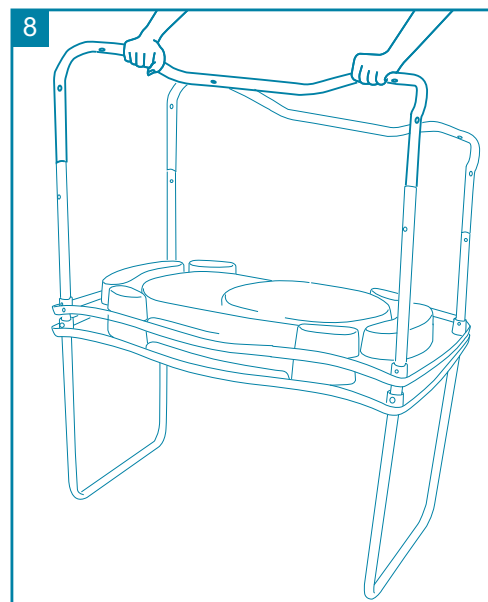
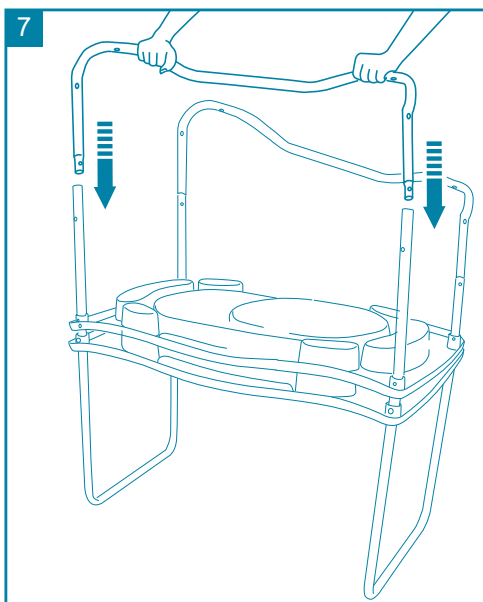
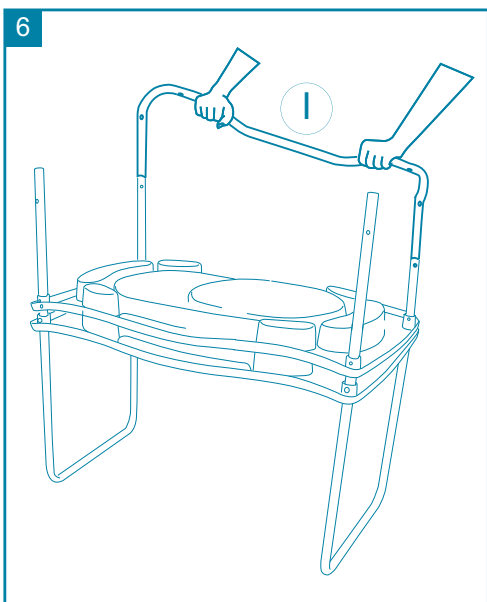
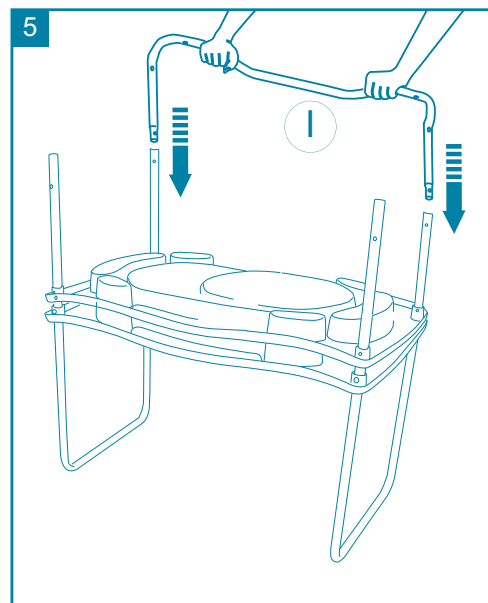
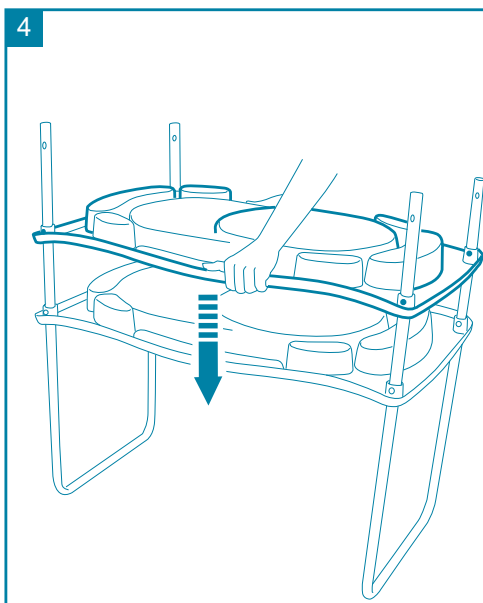
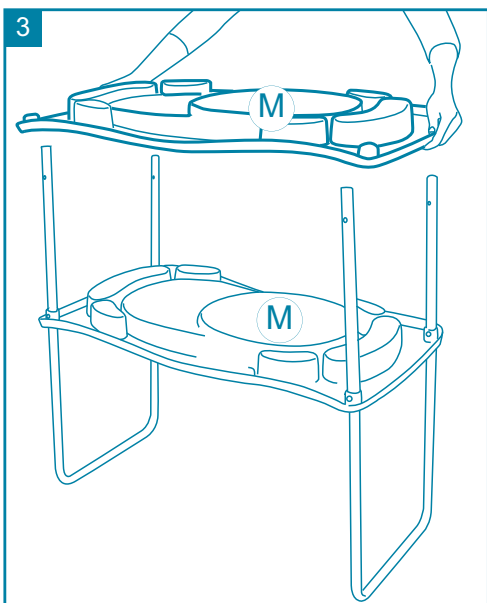
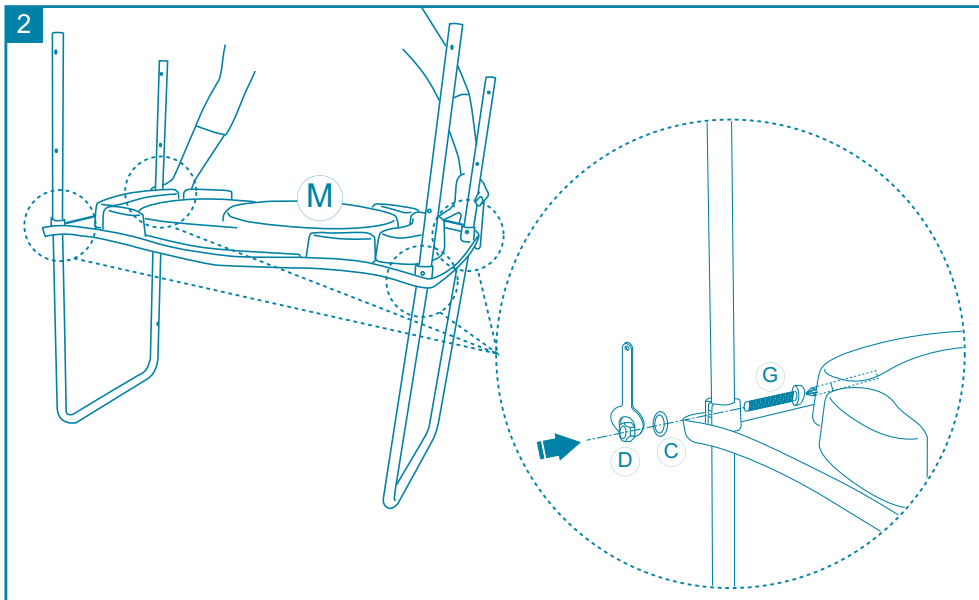
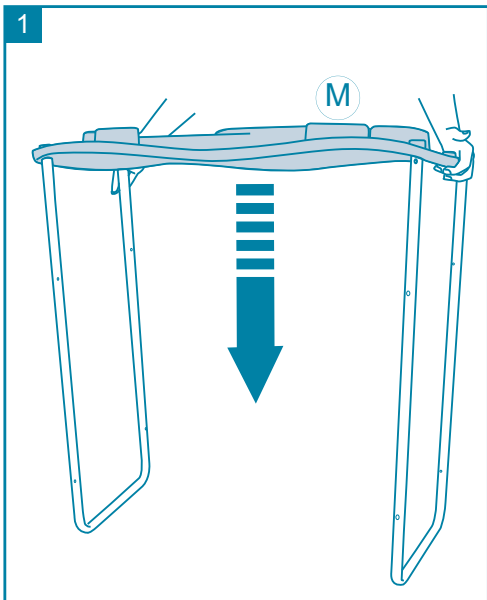

9

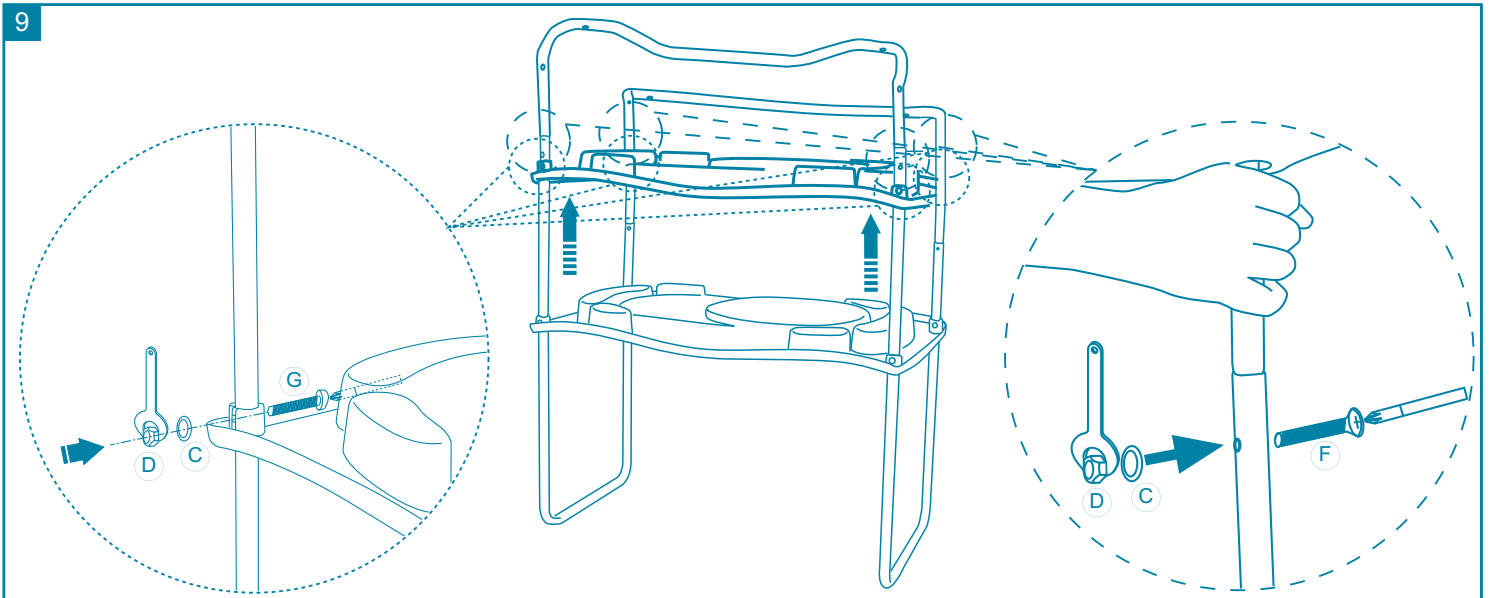

10

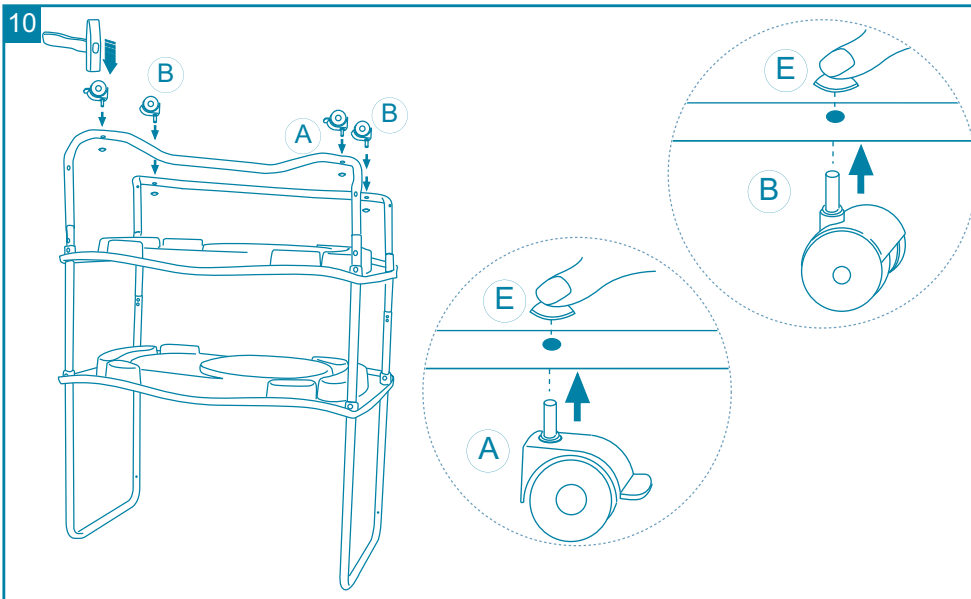

11



Ruote anteriori • Front wheels • Vorderräder • Roues avant • Ruedas anteriores • Rodas dianteiras • Prednja kolesa • Przednie koła • Első kerekek • Prednji kotači • Передние колеса • Framhjul • Voorwielen • Μπροστινές ρόδες • Rotile din fata

Ruote posteriori • Rear wheels • Hinterräder • Roues arrière • Ruedas traseras • Rodas traseiras • Zadnja kolesa • Tylne koła • Hátsó kerekek • Stražnji kotači • Задние колеса • Bakhjul • Achterwielen • Πίσω ρόδες • Rotile din spate

12

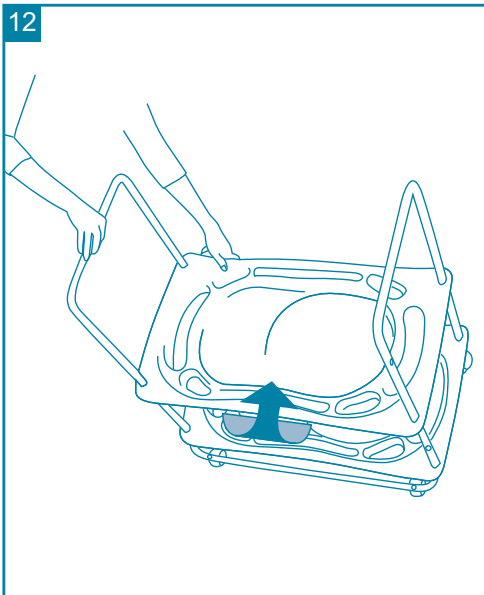

13

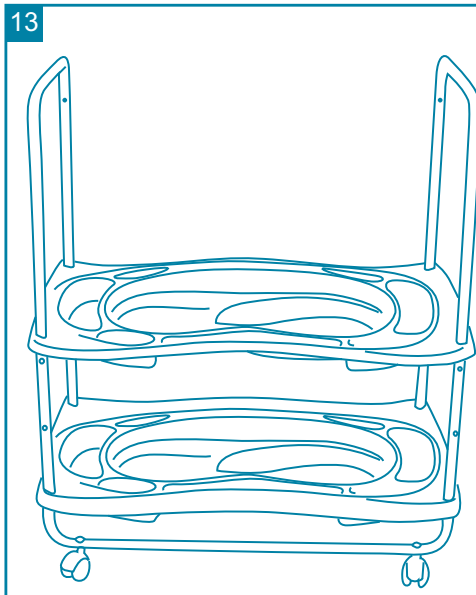

14

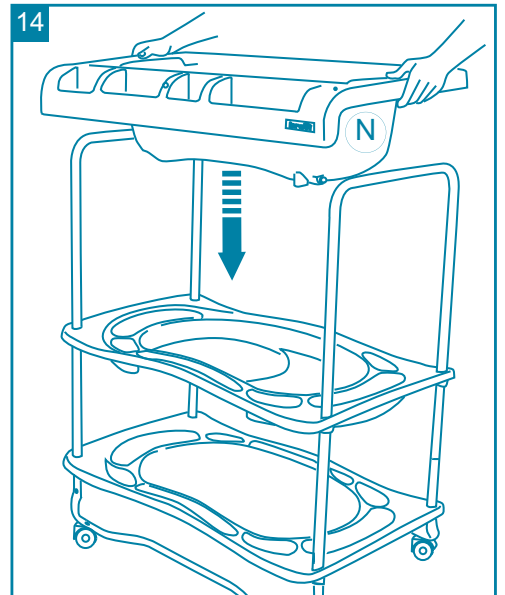

15

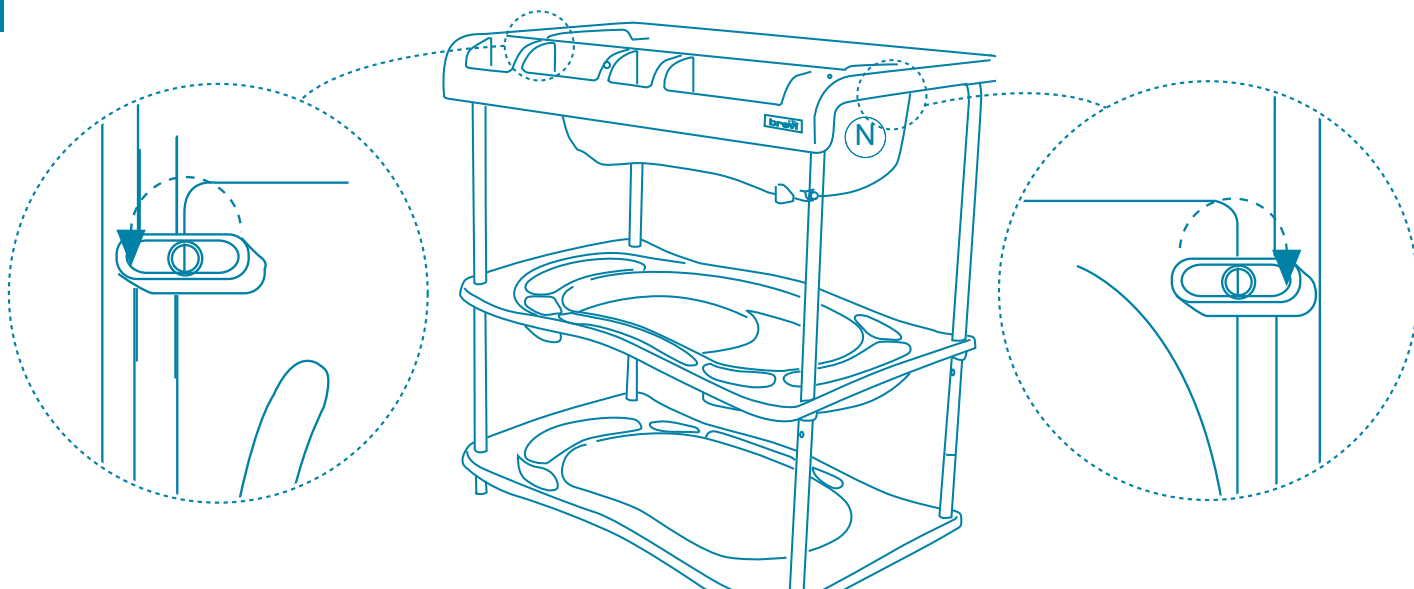

16

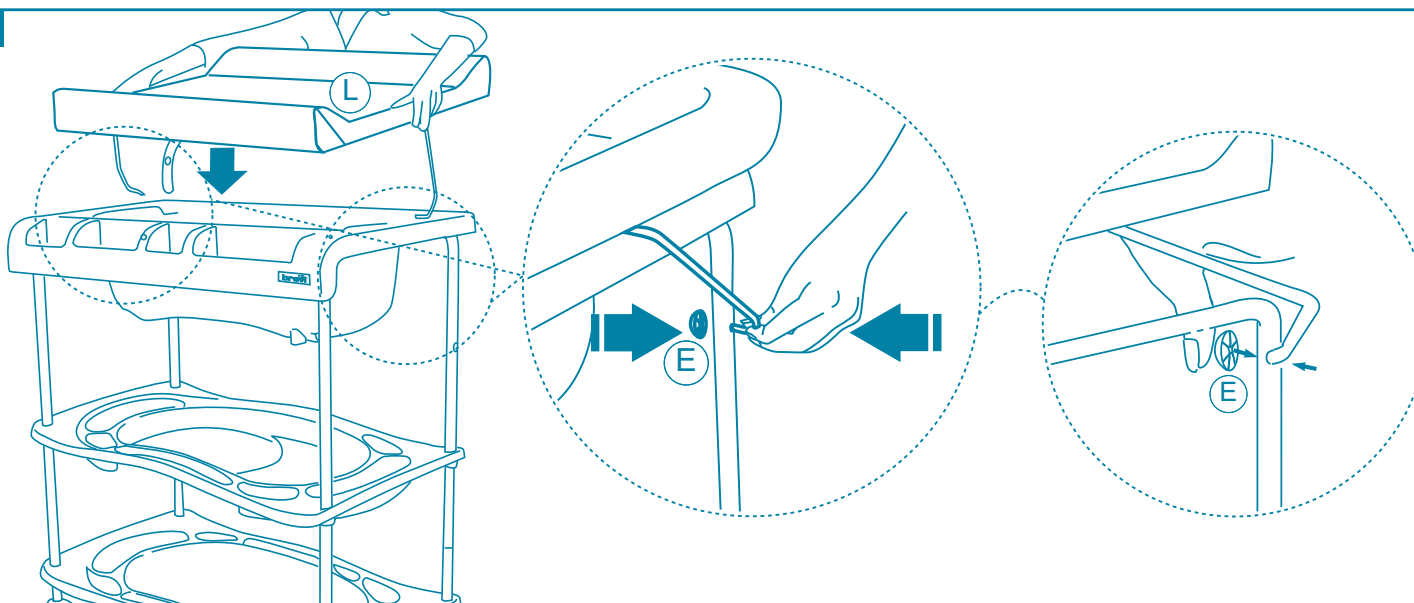

17

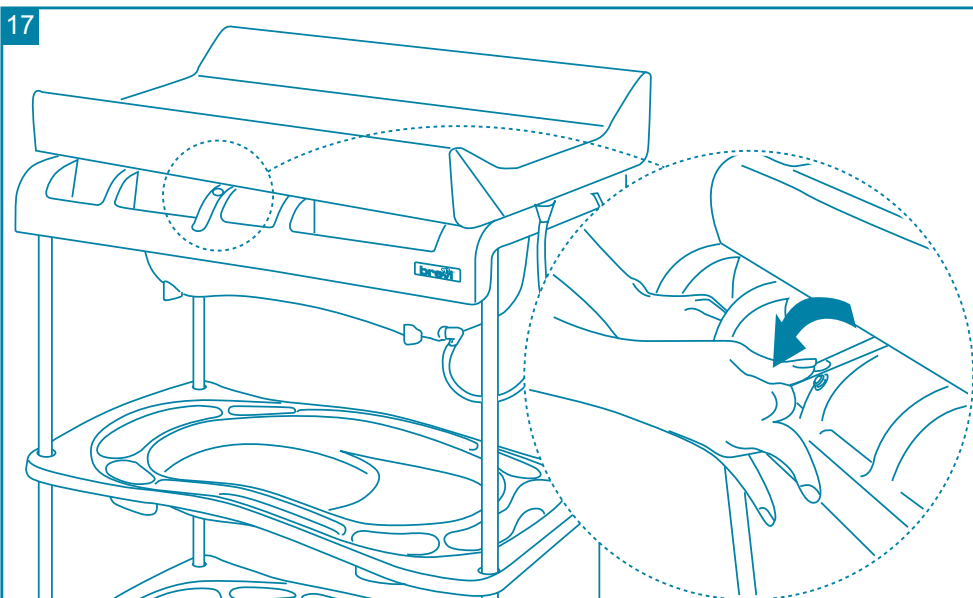

18

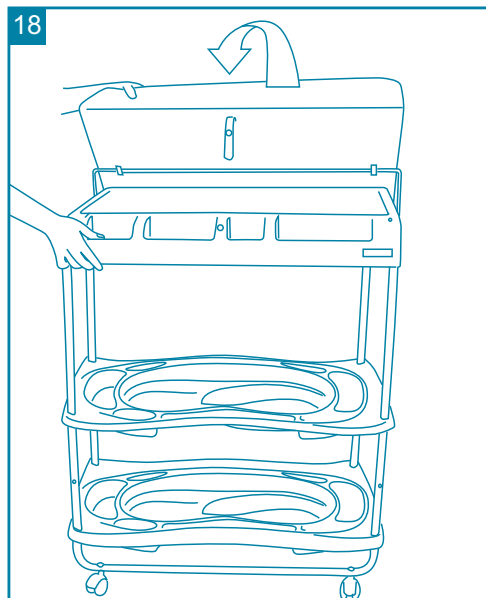

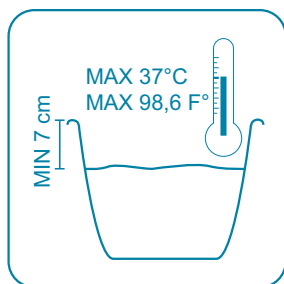
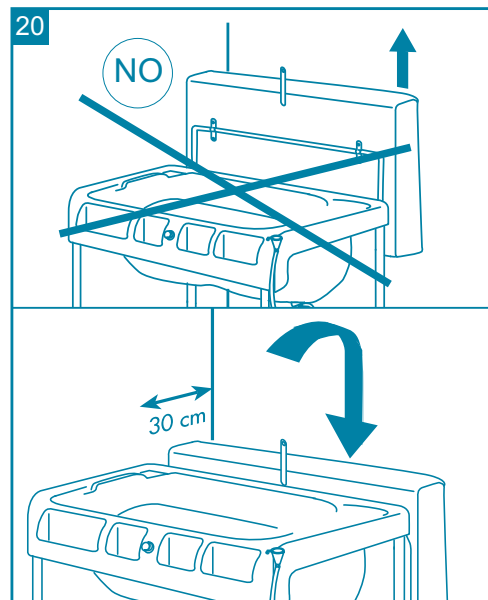
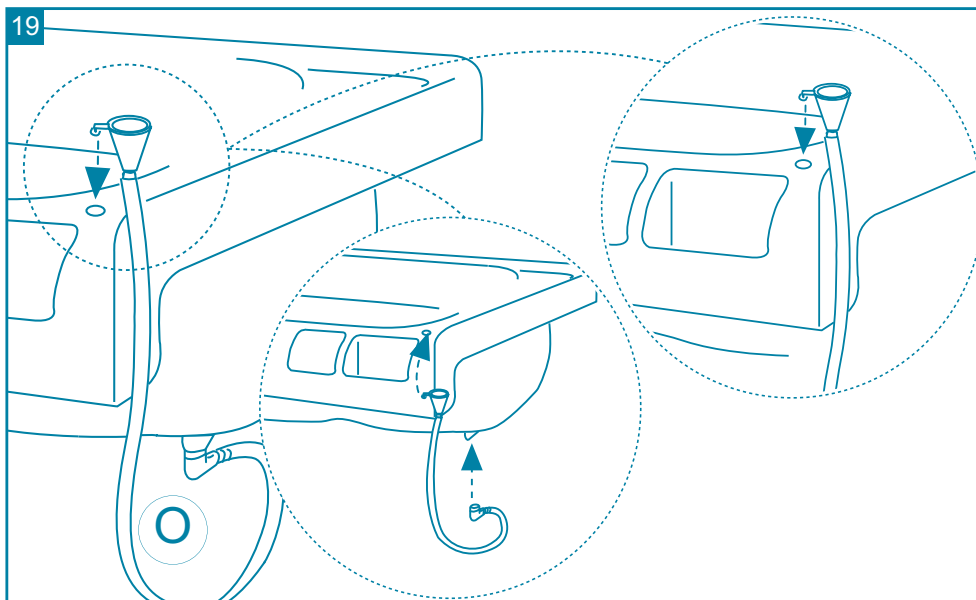

ITALIANO

Gentile Cliente, la ringraziamo per aver scelto un prodotto Brevi.

Conforme alla norma di sicurezza EN 12221:2008.

ATTENZIONE Non lasciare mai il bambino incustodito.

AVVERTENZA Il piano fasciatoio deve essere sempre bloccato sul telaio durante l'uso.

Controllare regolarmente che tutte le viti del bagnetto siano serrate correttamente. Le viti non devono mai essere svitare perché potrebbero ferire il bambino o impigliarsi nei suoi indumenti o accessori (cordoncini, braccialetti, succhiotti, anelli) con il rischio di strangolamento. Controllare regolarmente. Non posizionate il bagnetto /fasciatoio vicino a fonti di calore (stufe elettriche, fornelli a gas, ecc) per evitare un eventuale rischio di incendio. Durante l'uso del fasciatoio, le ruote devono essere bloccate con il freno. Non utilizzare mai il prodotto senza vaschetta inserita. Non usare il prodotto se alcuni componenti sono rotti o mancanti.

Il prodotto è indicato per bambini fino ad un peso massimo di 15 kg.
Il fasciatoio è solo per uso domestico.

PULIZIA E MANUTENZIONE

Pulire le parti in plastica solamente con una spugna umida d'acqua.
Asciugare le parti in metallo per evitare formazione di ruggine.

Attenzione. Per evitare pericolo di soffocamento, eliminare la protezione plastica prima di utilizzare questo articolo. Questa protezione deve essere distrutta o smaltita fuori dalla portata dei bambini.

Usare solo accessori o ricambi raccomandati da Brevi srl.
Potrebbe essere pericoloso utilizzare accessori non approvati da Brevi srl.

ENGLISH

Dear Customer, thank you for choosing a Brevi product.

This product complies with EN 12221:2008 safety standards.

WARNING Do not leave the child unattended.

WARNING Always make sure that the changing mat is fixed correctly to the frame before using.

All assembly fittings shall always be tightened properly.

Screws shall not be loose because a child can squeeze parts of the body, or clothing (e.g. strings, necklaces, ribbons for babies, dummies, etc.) could get caught.

There would be a danger of strangulation. Check it regularly.

Never position the changing unit near to an open fire, or other sources of strong heat, such as electric or gas heaters. When using the changing unit, make sure the wheels are locked. Never use the product without the tub fitted to it. Do not use the product if any components are broken or missing.

Weight of the child for which the product is intended: up to a maximum weight of 15 kg.

The changing unit is for domestic use only.

CLEANING AND MAINTENANCE

All parts of the chair can be cleaned using water.

Dry the steel parts to prevent them from rusting.

Warning. To avoid suffocation risk, remove the plastic protection before using the product.

This plastic protection has to be thrown away in a waste disposal far from the child.

Do not use accessories or replacement parts other than the ones approved by Brevi srl.

The use of accessories not approved by Brevi srl could be dangerous.

DEUTSCH

Verehrter Kunde, wir danken Ihnen, dass Sie ein Produkt BREVI gewählt haben.

Entspricht der Sicherheitsnorm EN 12221:2008.

ACHTUNG Lassen Sie Ihr Kind nie unbeaufsichtigt.

WARNUNG Achten Sie darauf, dass die Wickelaufgabe immer korrekt an der Badewanne befestigt ist.

Alle Montageteile sind immer ausreichend fest anzuziehen. Schrauben dürfen nicht lose sein, weil sich ein Kind Körperteile quetschen kann oder Kleidung (z.B. Schnüre, Halsketten, Bänder, Puppen, usw.) sich verfangen kann. Es könnte die Gefahr der Erdrosselung bestehen. Regelmässig prüfen. Stellen Sie die Bade- und Wickelkombination niemals in der Nähe von starken Hitzequellen (z.B. Gasöfen usw) auf, um eventuelle Brandgefahr zu vermeiden. Das Produkt nicht verwenden, wenn Teile fehlen oder beschädigt sind. Während der Benutzung der Bade- und Wickelkombination müssen die Räder mittels der Bremsen festgestellt werden. Verwenden Sie das Produkt niemals ohne die eingesetzte Baby-Badewanne.

Dieses Produkt ist für Kinder Maximalgewicht von 15 kg. ausgelegt.

Das Wickeltisch ist nur für den Hausgebrauch.

PFLEGE UND REINIGUNG

Kunststoffteilen nur mit einem feuchten Tuch putzen.

Metallteilen immer abtrocknen, um Rost zu vermeiden.

Achtung. Um Erstickungsgefahr zu vermeiden, alle Plastikverpackungen entfernen, entsorgen und von Kindern fernhalten. Verwenden Sie nur Ersatzteile oder Zubehörteile, die vom Hersteller anerkannt sind.

Es könnte gefährlich sein, Zubehörteile zu benutzen, die nicht von Brevi anerkannt sind.

FRANÇAIS

Nous vous remercions de la confiance que vous nous accordez en préférant un produit Brevi.

Conforme aux exigences de sécurité NF EN 12221:2008.

ATTENTION Ne pas laisser l'enfant sans surveillance.

AVERTISSEMENT Le plan à langer doit toujours être fixé et immobilisé sur l'armature lors de son utilisation.

Tous les éléments de fixation doivent être convenablement serrés. Les vis ne doivent pas être desserrées car elles pourraient blesser l'enfant ou accrocher ses vêtements (cordons, colliers, rubans, sucettes etc...) qui pourraient rester coincés, d'où un risque d'étranglement. Vérifier régulièrement. Ne pas placer ce meuble auprès d'une source de chaleur (chauffage électrique à résistance, chauffage à gaz, etc...), ce qui pourrait déclencher un risque d'incendie. Les roulettes doivent être bloquées lors de l'utilisation du dispositif à langer. Ne jamais utiliser le produit sans la baignoire. N'utilisez plus le dispositif de bain si certaines parties sont cassées ou manquantes.

Plage d'âge conseillée pour l'utilisation du meuble à langer: convient uniquement aux enfants dont le poids n'excède pas 15 kg.

La table à langer est à usage domestique uniquement.

SECURITE ET ENTRETIEN

Nettoyer à l'aide d'une éponge humide.

Maintenir toutes les parties en acier bien sèches afin d'éviter la formation de rouille.

Attention. Tenir les sacs plastique de l'emballage hors de portée des enfants en raison du risque d'étouffement. N'utilisez pas d'autres pièces de rangée ou accessoires que celles recommandées par la Sté Brevi srl. L'utilisation d'accessoires n'ayant pas été approuvés par Brevi srl peut se révéler dangereuse.

ESPAÑOL

Estimado Cliente, gracias por escoger un producto Brevi.

Producto conforme a la normativa EN 12221:2008.

ATENCIÓN Nunca dejar al niño sin supervision.

ADVERTENCIA Antes del uso asegurarse de que el vestidor este fijado a la cubeta y que esta esté asegurada con los 4 ganchos de seguridad situados bajo la misma.

Controlar regularmente que todos los tornillos de la bañera están bien atornillados. Tornillos sueltos son peligrosos. Todos los componentes de fijación deben ser siempre oportunamente fijados. Los tornillos no pueden nunca estar desenroscados porque podrían herir al niño o caerse en sus ropas o accesorios (chupetes, anillos brazaletes, etc...) con el riesgo de estrangulamiento. Verificar regularmente.

No posicionar la bañera-vestidor cerca de fuentes de calor (estufas eléctricas, hornillos de gas, etc...) para evitar un eventual riesgo de incendio. Durante el uso del cambiador las ruedas deben estar bloqueadas con el freno. No utilizar nunca el producto sin la bañera. No utilizar el producto si algún componente falta o está roto.

Idóneo para niños de hasta los 15 kg.
El cambiador es sólo para uso doméstico.

LIMPIEZA & MANTENIMIENTO

Limpiar las partes plasticas con una esponja mojada. Mantener las partes metalicas bien secas para evitar la oxidacion.

Atención. Para evitar riesgo de asfixia, quite la protección plástica antes de usar el producto. Esta protección plástica tiene que ser tirada en una recogida de basuras lejos del niño.

Usar sólo accesorios o recambios aconsejados por Brevi Srl. El uso de accesorios no aprobados por Brevi Srl podría ser peligroso.

PORTUGUÊS

Prezado Cliente, agradecemos por ter escolhido um produto Brevi.

Produto conforme a norma de segurança EN 12221:2008.

ATENÇÃO Nunca deixe a criança sem vigilância.

ADVERTÊNCIA Antes de usar certifique-se sempre se o colchão vestidor está correctamente fixo ao chassi.

Os parafusos não devem estar soltos, porque podem causar ferimentos no corpo da criança, ou prenderem-se às peças do vestuário (p.ex. fios, colares, fitas para bebês , chupetas, etc.). Poderá haver o perigo de estrangulamento. Verificar regularmente. Nunca colocar a banheira perto de bicos de gás, fogões ou aquecedores, para evitar o risco de fogo. Parafusos desapertados são perigosos. As rodas devem estar bloqueadas sempre que se use o colchão vestidor. Nunca utilize este produto sem a banheira posicionada na estrutura. Se algum componente estiver quebrado ou em falta, não utilize o produto.

Peso da criança para a qual o produto é destinado: até um máximo de 15 Kg.
O vestidor é somente para uso doméstico.

LIMPEZA E MANUTENÇÃO

Limpar as partes plásticas com um pano húmido.

Manter todas as partes metálicas bem secas para evitar a oxidação.

Atenção. Para evitar o risco de asfixia, eliminar a protecção plástica antes de utilizar este artigo. Esta protecção deve ser destruída ou mantida fora do alcance das crianças.

Não usar acessórios ou componentes que não os aprovados pela Brevi srl.
O uso de acessórios não aprovados pela Brevi srl poderá ser perigoso.

SLOVENSKO

Spoštovani kupec, zahvaljujemo se vam, da ste izbrali prav izdelek Brevi.

Izdelano v skladu s standardom EN 12221:2008.

OPOZORILO Otroka nikoli ne pustite samega brez nadzora.

OPOZORILO Pazite na to, da bo previjalna blazina vedno dobro pritrjena na kopalno kad.

Redno preverjajte, ali so vsi sestavni deli izdelka dovolj pritrjeni. Na razrahljane vijake se lahko otrok zatakne z deli obleke (vrvice, verižice, trakovi za dude, cuclji,...). Zataknjeno oblačilo je lahko izredno nevarno- povzroči lahko davljenje. Izdelek redno preverjajte.

Izdelka ne postavljajte v neposredno bližino izvorov toplote (npr. štedilniki, električni ali plinski grelci,...). Med uporabo izdelka morajo biti kolesa vedno blokirana. Izdelka nikoli ne uporabljajte, če na njem ni pritrjena kopalna kad. Izdelka ne uporabljajte, če je kakšen del poškodovan ali manjka.

Izdelek je primeren za otroke lažje od 15 kg.
Previjalna miza je namenjena le za domačo uporabo.

ČIŠČENJE IN VZDRŽEVANJE

Izdelek čistite z vlažno krpo.

Kovinske dele vedno dobro osušite; na ta način boste preprečili morebitno rjavenje.

Pozor. Še pred uporabo izdelka odstranite plastično ovojno embalažo in jo zavržite oz. shranite nedosegljivo otrokom. Na ta način boste preprečili nevarnost davljenja oz. zadužitve.

Uporabljajte le dodatke oz. nadomestne dele proizvajalca Brevi srl.
Uporaba dodatkov, ki niso dobavljeni s strani proizvajalca Brevi, je lahko nevarna.

POLSKI

Szanowny kliencie, dziękujemy Ci za wybór produktu Brevi.

Produkt ten jest zgodny z europejskimi standardami bezpieczeństwa EN 12221:2008.

WAZNE Nigdy nie pozostawiaj dziecka bez opieki.

UWAGA Zawsze upewnij się, że przewijak jest poprawnie zamontowany do konstrukcji.

Sprawdź regularnie czy wszystkie zamontowane części są dokładnie dopasowane. Niedokrecone śrubki mogą uciskać poszczególne części ciała, powodując obtarcia. Zaczepiona część garderoby może spowodować ryzyko uduszenia. Sprawdź to regularnie.

Nigdy nie ustawiaj mebla w pobliżu ognia, innych źródeł gorąca, takich jak gazowe lub elektryczne grzejniki. Podczas użytkowania przewijaka, upewnij się że koła są zablokowane.

Nigdy nie używaj produktu bez zainstalowanej wannienki. Nie używaj produktu jeżeli którakolwiek z części jest uszkodzona lub brakująca.

Dopuszczalna waga dziecka dla którego jest przeznaczony produkt: do maksymalnie 15 kg. Regał z przewijakiem jest przeznaczony jedynie do domowego użytku.

CZYSZCZENIE I KONSERWACJA

Wszystkie części wózka mogą być czyszczone przy użyciu wilgotnej szmatki. Zawsze osuszaj metalowe części aby zapobiec powstawaniu rdzy.

Ważne. Aby uniknąć ryzyka uduszenia, zdejmij plastikową osłonę przed użyciem produktu. Plastikowe pokrycie powinno zostać wyrzucone do kontenera z dala od dzieci.

Nie stosować akcesoriów lub części zamiennych innych jak te zatwierdzone przez Brevi srl. Użycie akcesoriów nie zatwierdzonych przez Brevi srl może być niebezpieczne w skutkach.

MAGYAR

Tisztelt vásárló! Köszönjük, hogy Brevi terméket választott.

Ez a termék megfelel az EN 12221:2008 biztonsági előírásainak.

FIGYELEM Soha ne hagyja gyermekét felügyeletlenül.

FIGYELMEZTETÉS Használat előtt mindig bizonyosodjon meg, hogy a cserélhető betét helyesen van rögzítve a vázhoz.

Az alkatrészeket mindig szorosan és alaposan rögzítse.

A csavarok ne legyenek lazák, mert a gyermeknek megsérülhet valamelyik testrésze vagy a ruházata (pl: cipőfűzők, nyakláncok, szalagok, stb) ami beleakadhat. Fulladás veszélye állhat fent. Rendszeresen ellenőrizze. Soha ne helyezze nyílt láng vagy más tűzforrás közelébe, mint például elektromos vagy gáz fűtőtestek. Amikor a pelenkázó részt használja, győződjön meg, hogy a kerekek rögzítve vannak. Soha ne használja a terméket, ha az nem illeszkedik a kádhoz. Ne használja a terméket, amennyiben valamelyik része törött vagy hiányzik.

A gyermek súlya, amivel a termék biztonságosan használható max.15 kg.
A pelenkázó csak otthoni használatra ajánlott.

TISZTÍTÁS ÉS KARBANTARTÁS

Az etetőszék minden eleme tiszta vízzel tisztítható.

A fém részeket szárítsa meg a rozsdásodás elkerülésének érdekében.

Figyelem. A fulladásveszély elkerülése érdekében távolítsa el a műanyag csomagolást mielőtt használná a terméket. Ezután dobja ki, a gyermektől távoli hulladék tárolóba.

A termékhez csak a Brevi srl által jóváhagyott tartozékokat használjon.
A Brevi srl által nem jóváhagyott tartozékok használata veszélyes lehet.

HRVATSKI

Poštovani korisniče, zahvaljujemo što se odabrali Brevi proizvod.

Proizvod je izrađen u skladu sa EN 12221:2008 standardom.

UPOZORENJE Nikada ne ostavljajte dijete bez nadzora.

UPOZORENJE Prije upotrebe provjerite da je podloga za previjanje umetnuta ispravno.

Redovito provjeravajte da su svi sastavni dijelovi dobro pricvrsceni. Olabavljeni vijci mogu uzrokovati ogrebotine ili zahvatiti odjecu. Zahvacena odjeca može uzrokovati gusenje. Redovno pregledavajte proizvod. Ne upotrebljavajte blizu otvorenog plamena i ostale izvore visoke temperature, strujne ili plinske. Kada koristite ormarić, uvijek blokirajte prednje kotače. Nikada ne koristite proizvod bez umetnute kadice. Ne upotrebljavajte proizvod ukoliko je bilo koji njegov dio potrzan ili nedostaje.

Težina djeteta za koje je proizvod namjenjen je maksimalno 15 kg.
Ormarić za previjanje je isključivo za kućnu upotrebu.

ČIŠĆENJE I ODRŽAVANJE

Plastične dijelove očistiti vlažnom krpom.

Dobro osušite sve metalne dijelove hranilice kako bi spriječili nastanak hrđe.

Pažnja. Plastične vrećice držite van dosega djeteta kako bi izbjegli mogućnost gušenja. Uvijek odstranite sve dijelova ambalaže van dosega djeteta zbog opasnosti od ozljeđivanja.

Ne koristite dodatni pribor i rezervne dijelove osim onih koje preporuča proizvođač Brevi srl. Korištenje dodatnog pribora koje Brevi nije odobrio može biti opasno.

РУССКИЙ

Уважаемый Клиент! Благодарим Вас за то, что Вы выбрали продукцию фирмы Brevi.

Соответствует нормам безопасности EN 12221:2008.

ВНИМАНИЕ Никогда не оставляйте ребенка без присмотра.

ВАЖНО Убедитесь, что съемный матрас хорошо закреплен на раме, прежде чем пользоваться им.

Регулярно контролируйте, чтобы все шурупы и гайки были хорошо затянуты. Все шурупы и гайки должны быть хорошо затянуты. Плохо затянутые шурупы могут поранить ребенка или зацепиться за его одежду или аксессуары с риском удушья. Контролировать регулярно. Никогда не ставьте столик близко к открытому огню или другим источникам сильного тепла, таким как электронагреватели или газовая плита. Колеса должны быть заблокированы, если вы используете пеленальный столик. Никогда не используйте это изделие без вставленной ванночки. Категорически не рекомендуется использовать изделие при наличии сломанных компонентов и недостающих запчастей.

Артикул предназначен для детей до 15 гк.

Пеленальный столик исключительно для домашнего использования.

ЧИСТКА И УХОД

Периодически очищайте пластмассовые части влажной тканью.

Вытрите насухо металлические части, чтобы предотвратить образование ржавчины.

Внимание. Во избежание опасности удушья, перед использованием данного артикла настоятельно рекомендуется удалить пластиковую защиту.

Данная пластика должна быть уничтожена или переработана за пределами досягаемости ребенка.

Используйте исключительно аксессуары и запчасти рекомендуемые фабрикой.

Использование аксессуаров не одобренных фабрикой Brevi может быть опасно.

SVENSKA

Tack för att du valt Brevi.

Följer europeisk standard EN 12221:2008.

VARNING Lämna aldrig barnet utan uppsyn.

VARNING Se alltid till att skötmattan är blockerad på strukturen vid användning.

Kontrollera regelbundet att bad-och skötbordsenheten är ordentligt fastskruvad. Lösa skruvar kan skada barnet eller fastna i kläder och orsaka strypning. Kontrollera regelbundet.

Ställ aldrig bad-och skötbordsenheten i närheten av kaminer eller andra värmekällor som till exempel gas- och elspisar för att undvika brandrisk. Se till att skötbädden är ordentligt fäst i ramen innan du använder skötbordet. Använd aldrig produkten när inte badbaljan är i. Använd inte produkten om någon del är trasig eller saknas.

Produkten är anpassad för barn upp till 15 kg.
Skötbordet är endast anpassat för privat bruk.

RENGÖRING OCH UNDERHÅLL

Rengör plastdelarna med en fuktig trasa.
Torka metalldelarna torra för att undvika rost.

Varning. För att undvika risk för kvävning ta bort plastskyddet innan användning.
Släng plastskyddet i avfallshantering utom barnets räckhåll.

Använd endast tillbehör och reservdelar som rekommenderats av företaget Brevi srl.
Användning av andra tillbehör eller reservdelar än de rekommenderade av Brevi srl kan vara farligt.

NEDERLANDS

Geachte klant, wij danken U voor Uw keuze van een produkt van het merk Brevi.

Conform de veiligheidsvoorschriften EN 12221:2008.

LET OP Laat het kind nooit zonder toezicht achter.

WAARSCHUWING De luiierplank moet altijd bevestigd en geblokkeerd worden op het onderstel tijdens het gebruik.

Het verzorgingskussen moet tijdens het gebruik altijd op het frame zijn vastgezet. Controleer dit regelmatig. Plaats het badje/verzorgingskussen niet dichtbij warmtebronnen (elektrische kachels, of gasfornuizen, enz.) om eventueel brandgevaar te voorkomen. Bij gebruik van de luiertafel, verzeker U dat de wielen geblokkeerd zijn. Gebruik het product nooit zonder dat het badje is aangebracht. Gebruik het product niet indien er onderdelen stuk zijn of ontbreken.

Het product is geschikt voor kinderen tot een maximumgewicht van 15 kg.
De commode is alleen voor huishoudelijk gebruik.

REINIGEN EN ONDERHOUD

Reinig de kunststof delen uitsluitend met een met water bevochtigde doek.
Droog de metalen delen af, om roestvorming te voorkomen.

Let op. Voor verstikking te vermijden, verwijder de plastic verpakking alvorens het product te gebruiken.
Deze verpakking dient vernietigd te worden.

Gebruik alleen door Brevi srl aanbevolen accessoires of reserveonderdelen.
Het kan gevaarlijk zijn om niet door Brevi srl goedgekeurde accessoires te gebruiken.

ΕΛΛΗΝΙΚΑ

Αξιότιμε πελάτη, σας ευχαριστούμε που επιλέξατε ένα προϊόν Brevi.

Σύμφωνο στον κανόνα ασφάλειας EN 12221:2008.

ΠΡΟΣΟΧΗ Να μην αφήνετε ποτέ το μωρό αφύλακτο.

ΠΡΟΣΟΧΗ Η επίπεδη επιφάνεια της αλλαξιέρας πρέπει να είναι πάντα μπλοκαρισμένη στο σκελετό κατά τη διάρκεια της χρήσης.

Ελέγξτε τακτικά εάν όλες οι βίδες του μπάνιου είναι σωστά σφιγμένες.

Οι βίδες δεν πρέπει να είναι ποτέ χαλαρές γιατί θα μπορούσαν να τραυματίσουν το μωρό ή να μπερδευτούν στο ρουχισμό του ή στα αξεσουάρ του (π.χ. κορδονάκια, βραχιολάκια, πιπίλες, δαχτυλίδια) με κίνδυνο τον στραγγαλισμό. Ελέγξτε τακτικά. Να μην τοποθετείτε το μπάνιο/αλλαξιέρα κοντά σε πηγές θερμότητας (ηλεκτρικές θερμάστρες, εστίες αερίου, κ.λπ...) προκειμένου να αποφευχθεί ένας ενδεχόμενος κίνδυνος πυρκαγιάς. Κατά τη διάρκεια της χρήσης της αλλαξιέρας, οι ρόδες πρέπει να είναι μπλοκαρισμένες με το φρένο. Μη χρησιμοποιείτε το προϊόν χωρίς το μπανάκι τοποθετημένο στη θέση του. Να μη χρησιμοποιείτε το προϊόν εάν είναι σπασμένα ή λείπουν ορισμένα κομμάτια.

Το προϊόν είναι κατάλληλο για μωρά μέγιστου βάρους μέχρι 15 kg.

Η αλλαξιέρα είναι μόνο για οικιακή χρήση.

ΚΑΘΑΡΙΟΤΗΤΑ ΚΑΙ ΣΥΝΤΗΡΗΣΗ

Καθαρίστε τα πλαστικά μέρη μόνο με ένα μουσκεμένο σφουγγάρι με νερό.

Στεγνώστε τα μεταλλικά μέρη προκειμένου να αποφευχθεί ο σχηματισμός σκουριάς.

Προσοχή. Για να αποφεύγετε τον κίνδυνο πνιγίματος, να πετάτε την πλαστική προστασία πρώτου χρησιμοποιήσετε αυτό το είδος. Αυτή η προστασία πρέπει να καταστρέφεται ή να εξαλείφεται μακριά από την ικανότητα των παιδιών.

Να χρησιμοποιείτε μόνο τα εξαρτήματα ή τα ανταλλακτικά που σας συστήνει η Brevi srl.

Θα μπορούσε να είναι επικίνδυνη η χρήση των μη εγκεκριμένων εξαρτημάτων από τη Brevi srl.

ROMAN

Draga cumparatorule , iti multumim ca ai ales produsul Brevi.

Acest produs este creat conform standardelor de siguranta EN 12221:2008.

AVERTIZARE Niciodata nu lasati copilul nesupravegheat.

AVERTIZARE Intotdeauna asigurati-va ca salteaua este fixata binepe un cadru inainte de a o folosi.

Toate elementele de fixare trebuie stranse.

Suruburile nu trebuie slabite pentru ca copilul se poate agata cu hainutele in ele sau se poate rani.

(coarde, coliere, panglici pentru copii, etc.) cu care se poate prinde. Exista riscul de a se produce strangulare. Verificati periodic. Niciodata nu puneti salteaua de infasat in apropierea focului sau a unei surse de caldura puternice cum ar fi: incalzitoare electrice sau cu gaz. Cand se foloseste dispozitivul pentru infasat copilul, rotile trebuie sa fie blocate prin actionarea franei. Nu folositi niciodata produsul fara sa fi atasat tubul de scurgere in prealabil. Nu folositi produsul daca lipsesc componente sau daca sunt sparte.

Greutatea pentru care produsul este destinat: pana la maxim 15 kg.

Salteaua de infasat este conceputa doar pentru uz casnic.

CURATIRE SI INTRETINERE

Toate componentele mesei de infasat pot fi curatate cu apa.

Stergeti in mod constant partile metalice pentru a preveni ruginirea lor.

Atenție. Pentru a preveni sufocarea, scoateti protectia din plastic inainte de a folosi produsul.

Aceasta protectie din plastic trebuie aruncata intr-un loc special, departe de copil.

Nu folositi accesorii sau inlocuire de parti altele decat cele aprobate de catre Brevi srl.

Folosirea accesoriilor care nu sunt aprobate de catre Brevi srl pot fi periculoase.

Brevi potrà apportare in qualsiasi momento modifiche ai modelli descritti in questo libretto d'istruzioni d'uso.
Brevi can make any change whatsoever to the product described in this instructions leaflet without any prior notice.
Brevi ist berechtigt, an den in diesem Anleitungsheft beschriebenen Modellen zu jedem Zeitpunkt Änderungen vorzunehmen.
Brevi pourra apporter à tout moment des modifications aux modèles décrits dans ce mode d'emploi.
Brevi podrá realizar en cualquier momento modificaciones a los modelos descritos en este libro de instrucciones para su uso
Brevi poderá efectuar a qualquer momento alterações nos modelos descritos neste manual de instruções de uso.
Proizvajalec Brevi si pridržuje pravico, da kadarkoli brez dodatnega obvestila izvede spremembe na izdelku, ki je predmet teh navodil za uporabo.
Firma Brevi moze wprowadzić zmiany w modelach, opisanych w tej instrukcji, w dowolnym momencie.
Brevi bármilyen változtatást eszközölhet a használati utasításban minden előzetes értesítés nélkül.
Brevi zadržava pravo bilo kakve promjene na proizvodu koji je opisan u ovim uputstvima za upotrebu bez prethodne najave.
Производитель оставляет за собой право вносить изменения в конструкцию модели, описанной в данной инструкции, в любое время.
Brevi förbehåller sig rätten till modelländringar.
Brevi kan op elk willekeurig moment wijzigingen aan de in deze handleiding beschreven modellen aanbrengen.
Η Brevi μπορεί να επιφέρει οποιαδήποτε στιγμή αλλαγές στα μοντέλα που περιγράφονται σε αυτό το φυλλάδιο οδηγιών.
Brevi are dreptul sa faca orice schimbare la produsul descris in instructiuni, fara o notificare prealabila.

564-18-08-1-111-00

